



Sonesse Ultra 50 RTS

Sonesse Ultra 50 RTS RH

DE ANLEITUNG

NL HANDLEIDING

DA BRUGSANVISNING

FI KÄYTTÖOPAS

SV BRUKSANVISNING

NO VEILEDNING

RU ИНСТРУКЦИИ

TR TALIMATLAR

Ref. 5132719A



ORIGINALANLEITUNG

Diese Anleitung gilt für alle Sonesse Ultra 50 RTS und Sonesse Ultra 50 RTS RH Antriebe unabhängig von Drehmoment und Drehzahl.

CONTENTS

1. Vorbemerkungen	2	3. Verwendung und Wartung	8
1.1 Bestimmungsgemäße Verwendung	2	3.1. AUF- und AB-Tasten	8
1.2 Haftung	3	3.2. Funktion STOP	8
2. Montage	3	3.3. Lieblingsposition (my)	9
2.1. Montage	3	3.4. Weitere Einstellungen	9
2.2. Verkabelung	4	3.5. Tipps und Empfehlungen für die Anwendung	9
2.3. Inbetriebnahme	5	4. Technische Daten	10
2.4. Tipps und Empfehlungen für die Installation	6		

Der Sonesse Ultra 50 RTS Antrieb wurde für die Verwendung in Innenräumen entwickelt. Dank seines niedrigen Geräuschpegels bietet er dem Anwender ein Höchstmaß an Komfort. Um mehr zu erfahren und die akustische Leistung Ihres Geräts für den Innenraum zu optimieren, wenden Sie sich bitte an Ihren Somfy-Ansprechpartner.

1. VORBEMERKUNGEN

1.1 BESTIMMUNGSGEMÄSSE VERWENDUNG

Der Sonesse 50 Antrieb ist für Anwendungen in Innenräumen bestimmt (Rollläden und Projektionswände).

Der Sonesse 50 Antrieb ist für den Betrieb von Rollläden mit mehreren Bahnen bestimmt.

Der Sonesse 50 Antrieb ist darauf ausgelegt, mehrere Rollläden gleichzeitig zu betreiben, wenn diese über ein Verbindungselement miteinander verbunden sind.

Der Sonesse 50 Antrieb ist nicht für den Einsatz mit einer Ausgleichsfeder geeignet.

Jede nicht bestimmungsgemäße Verwendung ist untersagt. Hierzu zählen insbesondere:

Der Sonesse 50 Antrieb ist nicht für den Betrieb von Produkten im Freien bestimmt (z. B. Außen-Vertikalstores, -Rollläden usw.).

Der Installateur muss ein Fachmann für Gebäudeautomation sein und sicherstellen, dass der Behang gemäß den im Installationsland geltenden Normen, zum Beispiel EN 13120 zu Innenjalousien, installiert wird.

1.2 HAFTUNG

Lesen Sie diese Installations- und Gebrauchsanleitung **sorgfältig durch**, bevor Sie den Antrieb installieren und verwenden. Beachten Sie außer den Anweisungen in dieser Anleitung auch die detaillierten Hinweise im beiliegenden Dokument **Sicherheitshinweise**.

Die Installation des Antriebs muss von einem Fachmann für Gebäudeautomation unter Einhaltung der Anweisungen von Somfy und der am Ort der Inbetriebnahme geltenden Vorschriften ausgeführt werden.

Jede Nutzung des Antriebs zu Zwecken, die über die im vorliegenden Dokument beschriebene bestimmungsgemäße Verwendung hinausgehen, ist untersagt. Jede Missachtung dieser sowie aller anderen in dieser Anleitung und im beiliegenden Dokument **Sicherheitshinweise** enthaltenen Anweisungen führt zum Ausschluss jeglicher Haftung und Gewährleistungsansprüche durch Somfy.

Der Installateur hat seine Kunden auf die Nutzungs- und Wartungsbedingungen des Antriebs hinzuweisen und ihnen diese sowie das beiliegende Dokument **Sicherheitshinweise** nach Abschluss der Installation des Antriebs auszuhändigen. Wartungs- und Reparaturarbeiten für den Antrieb dürfen ausschließlich von Fachleuten für Gebäudeautomation ausgeführt werden. Für Fragen zur Installation des Antriebs und weiterführende Informationen wenden Sie sich bitte an Ihren Somfy-Ansprechpartner, oder besuchen Sie unsere Website www.somfy.com.



Sicherheitshinweis!



Achtung!



Information



Auf





Ab

2. MONTAGE

 Die folgenden Anweisungen sind vom Fachmann, der die Installation des Antriebs ausführt, **unbedingt** zu beachten.

 Lassen Sie den Antrieb niemals fallen, bewahren Sie ihn vor Erschütterungen, bohren Sie ihn nicht an und tauchen Sie ihn nicht in Flüssigkeiten.

 Installieren Sie für jeden Antrieb einen eigenen Funksender.

 Zur Optimierung des flüsterleisen Betriebs muss das Spiel zwischen Antrieb, Zubehör, Welle und Wellenende möglichst reduziert werden.

2.1. MONTAGE

2.1.1. Vorbereitung des Antriebs

Achten Sie darauf, dass der Innendurchmesser der Welle mehr als 47 mm beträgt.

1) Bringen Sie die erforderlichen Zubehörteile zur Integration des Antriebs an der Rolladenwelle an:

- Bringen Sie den Adapter **a**, den Mitnehmer **b** und die Fixierscheibe **c** am Antrieb an.

Die Fixierscheibe muss mit einem Drehmoment von 1,5 bis 1,8 Nm angezogen werden.

2) Messen Sie die Länge (L1) zwischen dem Innenrand des Antriebskopfes und dem äußersten Ende des Mitnehmers.

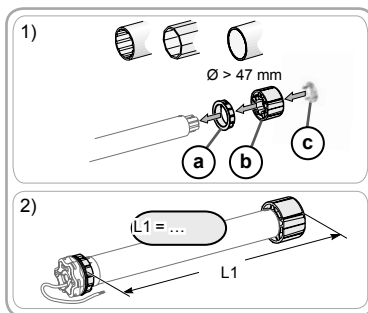

2.1.2. Vorbereitung der Welle

1) Schneiden Sie die Welle auf die gewünschte Länge zu.

2) Entgraten Sie die Welle und entfernen Sie die Späne.

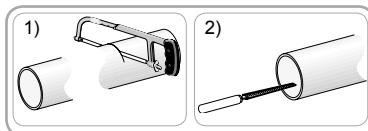

2.1.3. Montieren des Antriebs mit der Welle

- 1) Führen Sie den Antrieb in die Welle ein.
- 2) Der Mitnehmer muss im Inneren der Welle gegen Verschieben gesichert werden:

- Entweder durch Befestigung der Rolladenwelle am Mitnehmer durch 4 selbstschneidende Schrauben mit einem Durchmesser von Ø 5 mm oder durch 4 Edelstahl-Blindnieten mit einem Durchmesser von Ø 4,8 mm, die zwischen 5 mm und 15 mm vom äußeren Ende des Mitnehmers entfernt an der Rolladenwelle angebracht werden.

Die Schrauben bzw. Blindnieten dürfen nur am Mitnehmer angebracht werden, nicht am Antrieb.

- 3) Führen Sie die Walzenkapsel in die Welle ein. Stellen Sie sicher, dass die Einheit sicher montiert ist.

2.1.4. Installieren der Wellen-Antriebs-Einheit

 Der Behang darf zwischen den Lagern nicht eingezwängt sein.

- 1) Bringen Sie die Wellen-Antriebs-Einheit am Gegenlager f und am Antriebslager g an:

 Vergewissern Sie sich, dass die Wellen-Antriebs-Einheit am Gegenlager verriegelt ist. Damit wird verhindert, dass sich die Befestigung der Welle mit dem Antrieb vom Gegenlager löst, wenn der Rolladen seine untere Endlage erreicht.

- 2) Bringen Sie bei Antrieben mit Sternkopf den Federring h an.

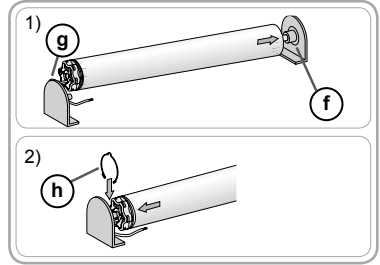
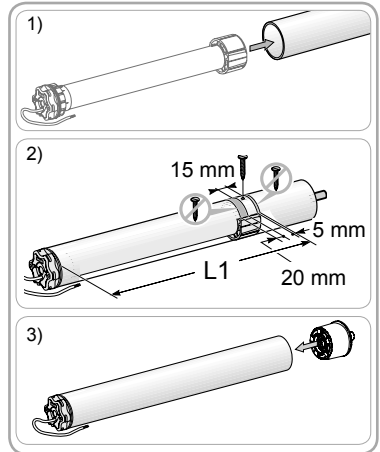



2.2. VERKABELUNG

 Der Antrieb muss von einer fachlich qualifizierten Person (Elektro-fachkraft nach DIN VDE 1000-10) für Antriebe und Automatisierungen im Haus-technikbereich entsprechend den Somfy-Anweisungen und den geltenden Vorschriften im Land der Inbetriebnahme installiert werden.

 Alle Kabel, die in Kontakt mit einer metallischen Wandung geraten könnten, müssen mit einer Hülse oder Ummantelung geschützt und isoliert werden.

 Bringen Sie die Kabel so an, dass sie nicht in Kontakt zu beweglichen Teilen geraten können.

 Das Kabel des Sonesse Ultra 50 ist abnehmbar. Wenn es beschädigt wurde, muss es durch ein gleichartiges Kabel ersetzt werden.

 Achten Sie darauf, dass das Netzkabel des Antriebs zugänglich bleibt: Es muss sich einfach austauschen lassen.

- Schalten Sie die Spannungsversorgung aus.
- Schließen Sie den Antrieb gemäß der Angaben in untenstehender Tabelle an:

	Neutralleiter (N)	Phase (L)	Schutzleiter (⊥)
120 V ~ 60 Hz	Weiß	Schwarz	Grün
230 V ~ 50 Hz	Blau	Braun	Gelb/Grün
220 V ~ 60 Hz			

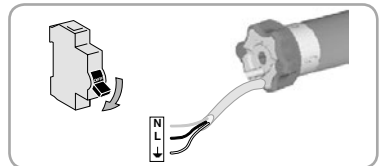

US-PIGTAIL-STECKVERBINDER			
	Neutralleiter (N)	Phase (L)	Schutzleiter (⊥)
120 V-60 Hz	Weiß	Schwarz	Grün

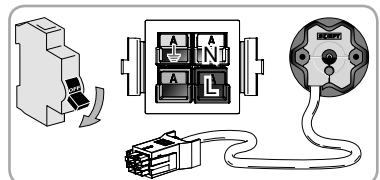

2.3. INBETRIEBNAHME

2.3.1. Vorabspeicherung des RTS-Funksenders

- 1) Schalten Sie die Spannungsversorgung ein.
- 2) Drücken Sie gleichzeitig auf die beiden Tasten **Λ** und **V** des RTS-Funksenders: Der Behang führt eine kurze Auf- und Abbewegung aus und der RTS-Funksender wird im Antrieb vorabgespeichert.

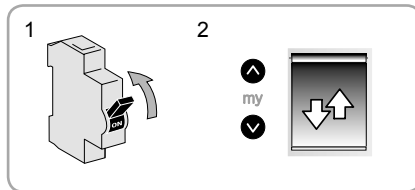

2.3.2. Prüfen der Drehrichtung

- 1) Drücken Sie am RTS-Funksender die Taste **Λ**:
 - a) Wenn der Behang nach oben fährt (a), ist die Drehrichtung korrekt: Fahren Sie mit dem Kapitel „Einstellung der Endlagen“ fort.
 - b) Wenn der Behang nach unten fährt (b), ist die Drehrichtung vertauscht: Nehmen Sie folgende Schritte vor.
- 2) Drücken Sie die **my**-Taste des RTS-Funksenders, bis der Antrieb mit einer kurzen Auf- und Abbewegung bestätigt: Die Drehrichtung ist geändert.
- 3) Drücken Sie am RTS-Funksender die Taste **Λ**, um die Drehrichtung zu überprüfen.

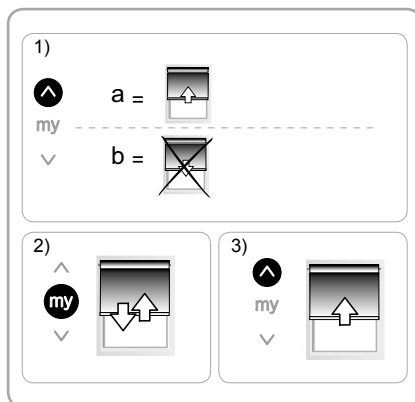

2.3.3. Einstellung der Endlagen

Die Endlagen können in beliebiger Reihenfolge eingestellt werden.

- 1) Drücken Sie die Taste **Λ**, um den Behang in die gewünschte obere Endlage zu fahren.
- 2) Drücken Sie gleichzeitig die beiden Tasten **my** und **V**, bis der Behang sich zu bewegen beginnt. Die obere Endlage ist damit eingestellt.
- 3) Drücken Sie die Taste **my**, wenn der Behang die gewünschte untere Endlage erreicht hat. Führen Sie gegebenenfalls mit den beiden Tasten **Λ** und **V** eine Feinabstimmung der Endlage durch.
- 4) Drücken Sie gleichzeitig die beiden Tasten **my** und **Λ**, bis der Behang sich zu bewegen beginnt.

Die untere Endlage ist damit eingestellt. Der Behang wird jetzt hochgefahren und verbleibt dann in der oberen Endlage.

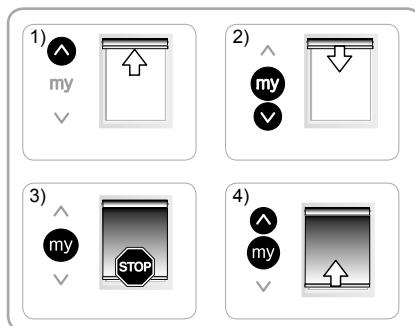

2.3.4. Bestätigung der Einstellung

Um die beiden Endlagen zu bestätigen, drücken Sie die **my**-Taste, bis der Antrieb mit einer kurzen Auf- und Abbewegung bestätigt.

Die beiden Endlagen sind gespeichert.

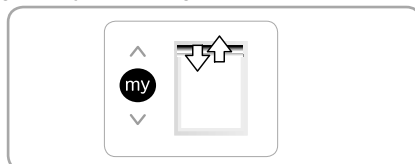

2.3.5. Speichern des RTS-Funksenders

Der Antrieb ist im Programmiermodus:

-- Drücken Sie kurz auf die PROG-Taste des einzulernenden RTS-Funksenders:

→Der Behang führt eine kurze Auf- und Abbewegung aus: Der RTS-Funksender ist jetzt am Antrieb eingelernt.

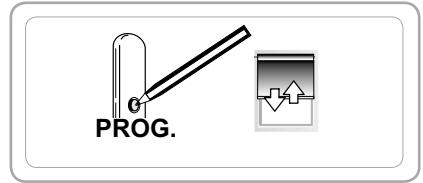

i Wenn der Antrieb nicht mehr im Programmiermodus ist, wiederholen Sie bitte den Schritt 2.3.1 vor der Ausführung des Schrittes 2.3.4.

2.3.6. Hinzufügen/Löschen von Somfy-Funksendern und Somfy-Sensoren

Wir verweisen auf die Gebrauchsanleitung des betreffenden Geräts.

2.4. TIPPS UND EMPFEHLUNGEN FÜR DIE INSTALLATION

2.4.1. Fragen zum Sonesse Ultra 50 RTS?

Problem	Mögliche Ursachen	Lösungen
Der Behang funktioniert nicht.	Die Verkabelung ist fehlerhaft.	Die Verkabelung überprüfen und ggf. ändern.
	Der Überhitzungsschutz des Antriebs wurde ausgelöst.	Warten, bis der Antrieb abgekühlt ist.
	Die Batterie des Funksenders ist schwach.	Prüfen, ob die Batterie schwach ist und sie ggf. austauschen.
	Die Bedieneinheit ist nicht kompatibel.	Überprüfen Sie die Kompatibilität und tauschen Sie ggf. die Bedieneinheit aus.
	Der verwendete Funksender ist im Antrieb nicht eingelernt.	Einen eingelernten Funksender verwenden oder den Funksender einlernen.
Der Behang verursacht zu viel Lärm:	Mitnehmer und Adapter sind ungenügend auf die verwendete Welle abgestimmt.	Mitnehmer und Adapter ersetzen
	Der Behang wird zwischen den Lagern eingezwängt.	Passen Sie das Spiel an den Lagern an.
	In der Welle befinden sich Späne oder lose Schrauben.	Reinigen Sie die Welle.
Der Behang hält zu früh oder zu spät an.	Die Endlagen des Behangs sind falsch eingestellt.	Endlagen nachjustieren

2.4.2. Neueinstellung der Endlagen

Nachstellen der oberen Endlage

- 1) Drücken Sie die Taste **Λ**, um den Behang in die zu korrigierende Endlage zu bringen.
- 2) Drücken Sie gleichzeitig die beiden Tasten **Λ** und **V**, bis der Behang eine kurze Auf- und Abbewegung ausführt.
- 3) Drücken Sie eine der Tasten **Λ** oder **V**, um den Behang in die gewünschte neue Endlage zu bringen.
- 4) Um die neue Endlage zu bestätigen, drücken Sie die **my**-Taste, bis der Antrieb mit einer kurzen Auf- und Abbewegung reagiert.

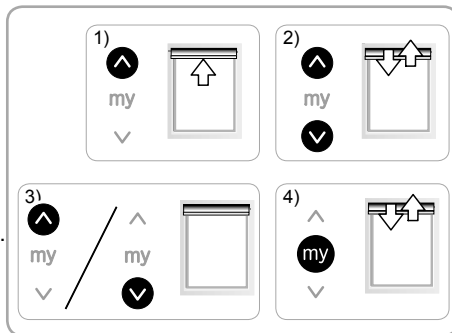

Nachstellen der unteren Endlage

- 1) Drücken Sie die Taste **V**, um den Behang in die zu korrigierende Endlage zu bringen.
- 2) Drücken Sie gleichzeitig die beiden Tasten **Λ** und **V**, bis der Behang eine kurze Auf- und Abbewegung ausführt.
- 3) Drücken Sie eine der Tasten **Λ** oder **V**, um den Behang in die gewünschte neue Endlage zu bringen.
- 4) Um die neue Endlage zu bestätigen, drücken Sie die **my**-Taste, bis der Antrieb mit einer kurzen Auf- und Abbewegung reagiert.

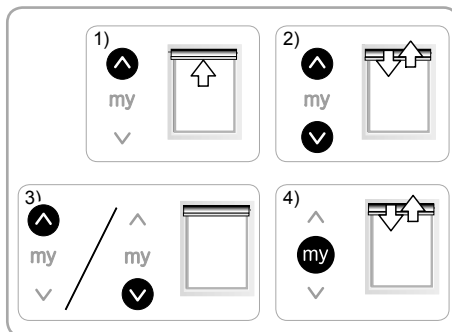

2.4.3. Austausch eines verlorenen oder beschädigten Somfy-Funksenders

Führen Sie die doppelte Spannungsunterbrechung nur an dem Antrieb durch, der zurückgesetzt werden soll.

Durch diese Zurücksetzung werden alle lokalen Funksender gelöscht. Die Sensoren sowie die Einstellung der Endlagen und der Lieblingsposition bleiben dagegen gespeichert.

- 1) Fahren Sie den Behang auf halbe Höhe.
- 2) Unterbrechen Sie die Spannungsversorgung für die Dauer von 2 Sekunden.
- 3) Schalten Sie die Spannungsversorgung zwischen 5 s. und 15 s. ein.
- 4) Unterbrechen Sie die Spannungsversorgung für die Dauer von 2 Sekunden.
- 5) Schalten Sie die Spannungsversorgung wieder ein: Der Behang bewegt sich einige Sekunden lang. (Wenn er sich in seiner oberen oder unteren Endlage befindet, führt er eine kurze Auf- und Abbewegung aus).
- 6) Drücken Sie die PROG-Taste des neuen Funksenders, bis der Behang mit einer kurzen Auf- und Abbewegung bestätigt: Der neue Funksender ist jetzt eingelernt und alle anderen Funksender wurden gelöscht.

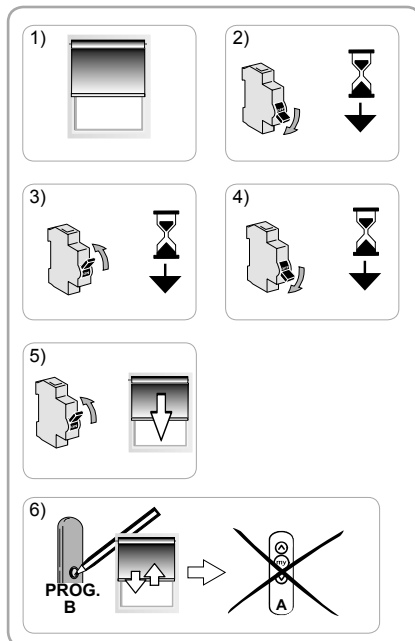

2.4.4. Rücksetzen auf Werkseinstellung

 Führen Sie die doppelte Spannungsunterbrechung nur an dem Antrieb durch, der zurückgesetzt werden soll.

 Bei dieser Zurücksetzung werden alle Funksender, alle Sensoren und alle Endlageneinstellungen gelöscht und die Lieblingsposition (my-Position) zurückgesetzt.

- 1) Fahren Sie den Behang auf halbe Höhe.
 - 2) Unterbrechen Sie die Spannungsversorgung für die Dauer von 2 Sekunden.
 - 3) Schalten Sie die Spannungsversorgung zwischen 5 s. und 15 s. ein.
 - 4) Unterbrechen Sie die Spannungsversorgung für die Dauer von 2 Sekunden.
 - 5) Schalten Sie die Spannungsversorgung wieder ein: Der Behang bewegt sich einige Sekunden lang. (Wenn er sich in seiner oberen oder unteren Endlage befindet, führt er eine kurze Auf- und Abbewegung aus).
 - 6) Halten Sie die PROG-Taste des Somfy-Funksenders **für ca. 7 Sekunden gedrückt**, bis der Behang zwei Auf- und Abbewegungen ausführt:
 - Der Antrieb wurde jetzt in seine Werkseinstellung zurückgesetzt.
- Wiederholen Sie alle Schritte der Inbetriebnahme (siehe Kapitel **Inbetriebnahme**).

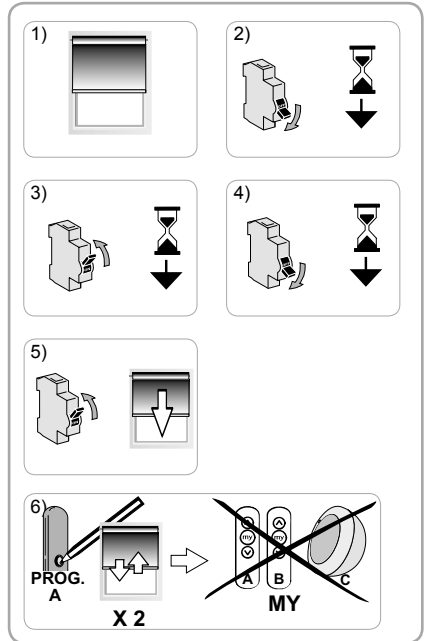

3. VERWENDUNG UND WARTUNG

 Für diesen Antrieb sind keine Wartungsarbeiten erforderlich.

 Zur Gewährleistung der Sicherheit von Menschen und Eigentum sind die Antriebe von Somfy mit einem Überhitzungsschutz ausgerüstet: Bei einer Überhitzung stoppt dieser den Antrieb.

Die wiederholte Aktivierung dieser Schutzvorrichtung kann die Leistung des Antriebs beeinträchtigen.

Wenn der Überhitzungsschutz des Antriebs aktiviert wird, überprüfen Sie bitte Ihre Anlage und stellen Sie sicher, dass der Antrieb für den beabsichtigten Zweck geeignet ist.

Bei einer normalen Anlage sollte dieser Schutz nicht ausgelöst werden.

Um ein Verstellen der Endlagen zu vermeiden, sollte die Stromversorgung nicht länger als 1 Woche abgeschaltet werden.

3.1. AUF- UND AB-TASTEN

Ein einfacher Druck auf eine der Tasten **Λ** oder **V** löst eine vollständige Öffnung oder Schließung des Behangs aus.

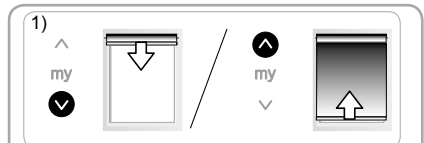

3.2. FUNKTION STOP

Der Behang ist gerade in Bewegung.

- Drücken Sie **kurz** auf die Taste **my**: Der Behang wird automatisch angehalten.

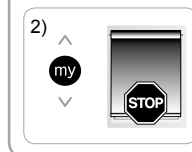

3.3. LIEBLINGSPOSITION (my)

Eine als „Lieblingsposition (my)“ bezeichnete Zwischenposition, bei der es sich nicht um die obere oder untere Endlage handelt, kann für den Sonesse 50 Antrieb eingelernt werden.

Anfahren der Lieblingsposition (my-Position):

- Drücken Sie **kurz** auf die Taste **my**: Der Behang bewegt sich und hält an der voreingestellten Lieblingsposition (my) an.

❗ Zur Änderung der Lieblingsposition (my), siehe Kapitel „Weitere Einstellungen“.



3.4. WEITERE EINSTELLUNGEN

3.4.1. Speichern oder Ändern der Lieblingsposition („my“)

- 1) Fahren Sie den Behang in die gewünschte Lieblingsposition (my-Position).
- 2) Halten Sie die **my**-Taste für etwa 5 Sekunden gedrückt, bis der Behang eine kurze Auf- und Abbewegung ausführt: Die gewünschte neue Lieblingsposition (my-Position) ist jetzt gespeichert.

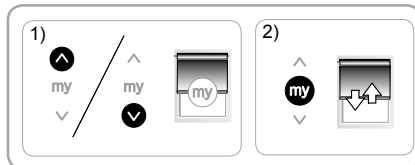

3.4.2. Löschen der Lieblingsposition (my-Position)

- 1) Drücken Sie auf die Taste **my**: Der Behang bewegt sich und hält an der voreingestellten Lieblingsposition (my) an.
- 2) Drücken Sie die **my**-Taste erneut und halten Sie sie gedrückt, bis sich der Behang in Bewegung setzt: Die Lieblingsposition (my-Position) wurde jetzt gelöscht.

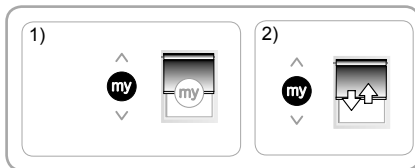

3.5. TIPPS UND EMPFEHLUNGEN FÜR DIE ANWENDUNG

3.5.1. Fragen zum Sonesse Ultra 50 RTS?

Problem	Mögliche Ursachen	Lösungen
Der Behang funktioniert nicht.	Die Batterie des Funksenders ist schwach.	Prüfen, ob die Batterie schwach ist und sie ggf. austauschen.
	Der Überhitzungsschutz des Antriebs wurde ausgelöst.	Warten Sie ab, bis der Antrieb abgekühlt ist.

Wenn das Produkt weiterhin nicht funktioniert, wenden Sie sich bitte an einen Fachmann für Gebäudeautomation.

3.5.2. Austausch eines verlorenen oder beschädigten Somfy-Funksenders

Für den Austausch von verlorenen oder defekten Funksendern wenden Sie sich bitte an einen Fachmann für Gebäudeautomation.

4. TECHNISCHE DATEN

Spannungsversorgung	230 V ~ 50 Hz	120 V ~ 60 Hz	220 V ~ 60 Hz
Funkfrequenz	433,42 MHz		447,7 MHz
Betriebstemperatur	0 °C bis + 60 °C		
Schutzart	IP 31		
Schutzklasse	Klasse I		
Max. Anzahl Funksender	12		
Max. Anzahl an Sensoren	3		

CE Somfy SAS, F-74300 CLUSES (Frankreich), erklärt hiermit als Hersteller, dass der in dieser Anleitung beschriebene Antrieb, der gemäß Kennzeichnung auf eine Versorgungsspannung mit 230~V50 Hz ausgelegt ist, bei bestimmungsgemäßem Einsatz die grundlegenden Anforderungen der geltenden europäischen Richtlinien und insbesondere der Maschinenrichtlinie **2006/42/EG** sowie der Funkanlagenrichtlinie **2014/53/EU** erfüllt.

Der vollständige Text der EU-Konformitätserklärung ist unter der Internetadresse www.somfy.com/ce verfügbar.

Antoine Crézé, Genehmigungsmanager, im Auftrag des Activity Director, Cluses, 02/2017.

ORIGINELE HANDLEIDING

Deze handleiding geldt voor alle Sonesse Ultra 50 RTS en Sonesse Ultra 50 RTS RH-motoren, ongeacht hun koppel/toerental.

CONTENTS

1. Inleidende informatie	11	3. Gebruik en onderhoud	17
1.1 Toepassingsgebied	11	3.1. Op- en Neer-toetsen	17
1.2 Aansprakelijkheid	12	3.2. STOP-functie	17
2. Installatie	12	3.3. Favoriete positie (my)	18
2.1. Montage	12	3.4. Extra instellingen	18
2.2. Aansluiting	13	3.5. Tips en adviezen voor het gebruik	18
2.3. In bedrijf stellen	14	4. Technische gegevens	19
2.4. Tips en adviezen voor de installatie	15		

De Sonesse Ultra 50 RTS-motor is ontwikkeld voor gebruik binnenshuis.

De gebruiker zal de comfortabele en stille werking waarderen.

Vraag uw Somfy leverancier advies als uw product te veel geluid maakt.

1. INLEIDENDE INFORMATIE

1.1 TOEPASSINGSGEBIED

De Sonesse 50-motor is bestemd voor gebruik binnenshuis (rolgordijnen en projectieschermen).

De Sonesse 50-motor is bestemd voor het aandrijven van multi-banding rolgordijnen.

De Sonesse 50-motor is bestemd voor het aandrijven van meerdere rolgordijnen tegelijk, als deze met elkaar zijn verbonden door middel van een tussenlager.

De Sonesse 50-motor is niet geschikt om gebruikt te worden met een compensatieveer.

Elk gebruik buiten het door Somfy bepaalde toepassingsgebied is verboden, met name:

De Sonesse 50-motor is niet bestemd voor gebruik buitenshuis (bijv. buitenscreens, rolluiken, enz.).

De motorisatie moet geïnstalleerd worden door een erkende installateur van automatiseringssystemen in woningen, in overeenstemming met de in het land van gebruik geldende normen, zoals EN 13120 met betrekking tot rolgordijnen.

1.2 AANSPRAKELIJKHEID

Lees voorafgaand aan het installeren en het gebruik van de motor aandachtig deze **handleiding voor de installatie en het gebruik**. Houd u altijd aan de aanwijzingen die in deze handleiding staan. Houd u ook altijd aan de gedetailleerde voorschriften die in het bijgevoegde document **Veiligheidsvoorschriften** staan.

De motor moet geïnstalleerd worden door een erkende installateur van automatiseringssystemen in woningen, in overeenstemming met de instructies van Somfy en met de in het land van gebruik geldende wet- en regelgeving.

Gebruik van de motor buiten het hierboven beschreven toepassingsgebied is verboden. Hierdoor en door het niet opvolgen van de instructies die in deze handleiding en in het bijgevoegde document **Veiligheidsvoorschriften** staan, vervallen de aansprakelijkheid en de garantie van Somfy.

De installateur moet de klant informeren over de voorwaarden voor het gebruik en het onderhoud van de motor en moet hem/haar, na de installatie van de motor, de aanwijzingen voor het gebruik en het onderhoud, evenals het bijgevoegde document **Veiligheidsvoorschriften**, overhandigen. Servicewerkzaamheden aan de motor mogen alleen worden uitgevoerd door een erkende installateur van automatiseringssystemen in woningen.

Raadpleeg bij twijfel tijdens de installatie van de motor of voor aanvullende informatie uw Somfy-leverancier of ga naar de website www.somfy.com.



Veiligheidswaarschuwing!  Let op!





Informatie

A Op

V Neer

2. INSTALLATIE

 **Verplichte** voorschriften voor de erkende installateur van automatiseringssystemen in woningen die de installatie van de motor uitvoert.

 Laat de motor niet vallen, sla er niet tegen, boor er niet in en dompel hem niet in een vloeistof.

 Installeer voor elke motor een apart bedieningspunt.

 Voor een zo stil mogelijke werking moet de mechanische speling tussen motor, accessoires, as en einde van de asuiteinde zo klein mogelijk zijn.

2.1. MONTAGE

2.1.1. Voorbereiden van de motor

Zorg ervoor dat de binnendiameter van de buis groter is dan of gelijk is aan 47 mm.

1) Monteer de noodzakelijke accessoires voor het inbouwen van de motor in de oprolbuis:

- Monteer de adapter **a**, de meenemer **b** en de stop-meenemer **c** op de motor.

De stop-meenemer moet vastgeschroefd worden met een koppel tussen 1,5 en 1,8 Nm.

2) Meet de lengte (L1) tussen de binnenrand van de kop van de motor en de rand van de meenemer.

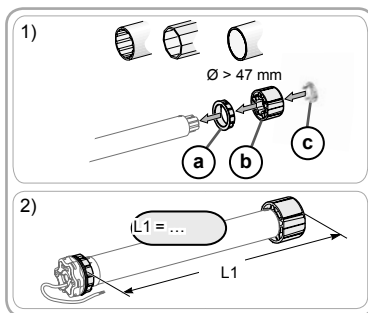

2.1.2. Voorbereiden van de buis

1) Zaag de oprolbuis op de gewenste lengte af, afhankelijk van het te motoriseren systeem.

2) Verwijder de bramen en de splinters van de oprolbuis.

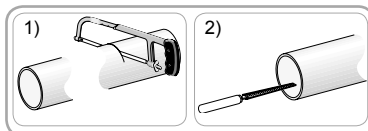

2.1.3. Assemblage motor-as

1) Schuif de motor in de oprolbuis.

2) De meenemer moet geblokkeerd worden om beweging in de oprolbuis te voorkomen:

- Ofwel door de meenemer aan de oprolbuis te bevestigen met behulp van 4 parkerschroeven \varnothing 5 mm of 4 stalen klinknagels \varnothing 4,8 mm geplaatst tussen 5 mm en 15 mm van het buitenrand van de meenemer, en dit ongeacht het type oprolbuis.

De schroeven of klinknagels mogen niet aan de motor, maar uitsluitend aan de meenemer worden vastgezet.

3) Schuif de eindas in het einde van de oprolbuis en controleer of de montage stevig is.

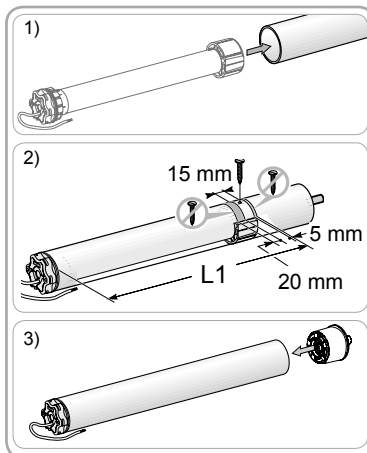

2.1.4. Montage van het geheel motor-buis

Het gemotoriseerde systeem mag niet te strak tussen de steunen worden gemonteerd.

1) Monteer en bevestig het geheel motor-buis op de eindsteun **f** en op de motorsteun **g**:

Controleer of het geheel motor-buis is vergrendeld op de eindsteun. Dit voorkomt dat het geheel motor-buis uit de bevestiging van de eindsteun schuift als het scherm in het onderste eindpunt komt.

2) Voor sterkop-motoren moet de stopring **h** geplaatst worden.

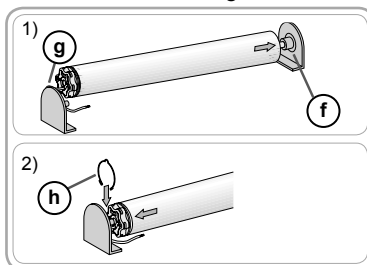

2.2. AANSLUITING

Kabels die door een metalen schot lopen moeten beschermd en geïsoleerd worden door een doorvoerrubber of -huls.

Maak kabels vast zodat zij niet in contact kunnen komen met bewegende delen.

De kabel van de Sonesse Ultra 50 kan verwijderd worden. Vervang hem door een identiek exemplaar als hij beschadigd is.

Zorg dat de voedingskabel van de motor toegankelijk blijft: hij moet gemakkelijk vervangen kunnen worden.

- Schakel de netvoeding uit.

- Sluit de motor aan volgens de informatie van onderstaande tabel:

	Nul (N)	Fase (L)	Aarding (\perp)
120 V \sim 60 Hz	Wit	Zwart	Groen
230 V \sim 50 Hz	Blauw	Bruin	Geel/Groen
220 V \sim 60 Hz			

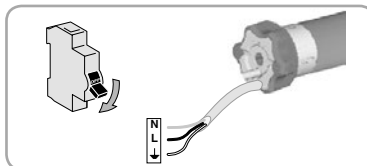

AMERIK. PIGTAIL-CONNECTORKABEL			
	Nul (N)	Fase (L)	Aarding (\perp)
120 V - 60 Hz	Wit	Zwart	Groen

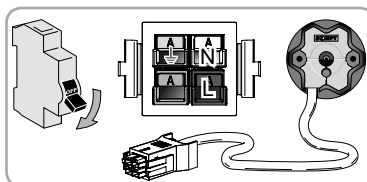

2.3. IN BEDRIJF STELLEN

2.3.1. Controle nemen met het RTS-bedieningspunt

- 1) Schakel de spanning in.
- 2) Druk tegelijkertijd op de toetsen **Λ** en **V** van het RTS-bedieningspunt: Het gemotoriseerde systeem maakt een snelle op- en neerbeweging, het RTS-bedieningspunt is voor-ingelezen in de motor.

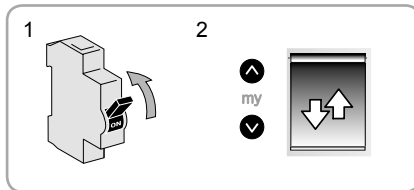

2.3.2. Controle van de draairichting

- 1) Druk op de toets **Λ** van het RTS-bedieningspunt:
 - a) Als het gemotoriseerde systeem omhoog gaat (a), is de draairichting correct: Ga naar de paragraaf "Afstellen van de eindpunten".
 - b) Als het gemotoriseerde systeem omlaag gaat (b), is de draairichting niet correct: Ga verder met de volgende stap.

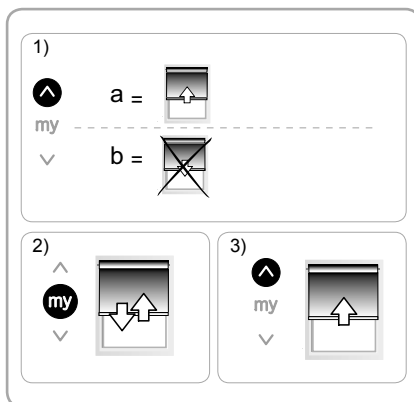

- 2) Druk op de toets **my** van het RTS-bedieningspunt tot het gemotoriseerde product op en neer gaat: De draairichting is gewijzigd.

- 3) Druk op de toets **Λ** van het RTS-bedieningspunt om de draairichting te controleren.

2.3.3. Afstellen van de eindpunten

ⓘ De eindpunten kunnen in willekeurige volgorde afgesteld worden.

- 1) Druk op de toets **Λ** om het gemotoriseerde systeem in het gewenste bovenste eindpunt te plaatsen.

- 2) Druk tegelijk op de toetsen **my** en **V** tot het gemotoriseerde systeem beweegt.

Het bovenste eindpunt is opgeslagen.

- 3) Druk op de toets **my** als het gemotoriseerde systeem het gewenste onderste eindpunt heeft bereikt. Stel indien nodig bij met de toetsen **Λ** en **V**.

- 4) Druk tegelijk op de toetsen **my** en **Λ** tot het gemotoriseerde systeem beweegt.

Het onderste eindpunt is opgeslagen. Het gemotoriseerde systeem gaat omhoog en stopt in de bovenste stand.

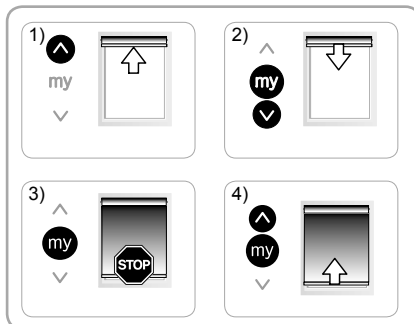

2.3.4. Bevestigen van de afstelling

Druk op de toets **my** tot het gemotoriseerde product op en neer gaat om de eindpunten te bevestigen.

De eindpunten zijn opgeslagen.

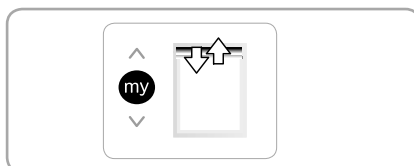

2.3.5. Opslaan van het RTS-bedieningspunt

De motorisatie staat in de programmeermodus:

-- Druk kort op de PROG-toets van het RTS-bedieningspunt dat u wilt opslaan:

→Het gemotoriseerde systeem maakt een op- en neerbeweging: dit RTS-bedieningspunt is in de motorisatie geprogrammeerd.

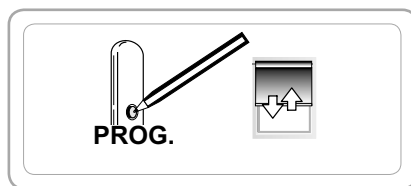

i Als de motorisatie niet meer in de programmeermodus staat, voer stap 2.3.1 dan opnieuw uit voordat u stap 2.3.4 doet.

2.3.6. Toevoegen/Wissen van bedieningspunten en Somfy sensoren

Raadpleeg de bijbehorende handleiding.

2.4. TIPS EN ADVIEZEN VOOR DE INSTALLATIE

2.4.1. Vragen over de Sonesse Ultra 50 RTS?

Problemen	Mogelijke oorzaken	Oplossingen
Het gemotoriseerde systeem werkt niet.	De aansluiting is niet correct.	Controleer de aansluiting en wijzig deze indien nodig.
	De thermische beveiliging van de motor is in werking.	Wacht totdat de motor is afgekoeld.
	De batterij van het bedieningspunt is leeg.	Controleer of de batterij leeg is en vervang deze indien nodig.
	Het bedieningspunt is niet compatibel.	Controleer de compatibiliteit en vervang het bedieningspunt indien nodig.
	Het gebruikte bedieningspunt is niet in de motor geprogrammeerd.	Gebruik een bedieningspunt dat geprogrammeerd is of programmeer dit bedieningspunt.
Het gemotoriseerde systeem maakt lawaai:	De meenemer en de adapter zijn niet geschikt voor de gebruikte buis.	Vervang de meenemer en de adapter
	Het gemotoriseerde systeem is te strak tussen de steunen gemonteerd	Breng wat speling aan bij de steunen
	Slijpsel of schroefjes in de buis.	Maak de oprolbuis schoon.
Het gemotoriseerde systeem stopt te vroeg of te laat.	De eindpunten van het gemotoriseerde systeem verschuiven.	Stel de eindpunten bij.

2.4.2. Bijstellen van de eindpunten

Bijstellen van het bovenste eindpunt

- 1) Druk op de **Λ** toets om het gemotoriseerde systeem in het bij te stellen eindpunt te zetten.
- 2) Druk tegelijk op de **Λ** en **V** toetsen tot het gemotoriseerde systeem een snelle op- en neerbeweging maakt.
- 3) Druk op de **Λ** of **V** toets om het gemotoriseerde systeem naar de nieuwe gewenste stand te verplaatsen.
- 4) Druk op de **my** toets tot het gemotoriseerde systeem een snelle op- en neerbeweging maakt om het nieuwe eindpunt te bevestigen.

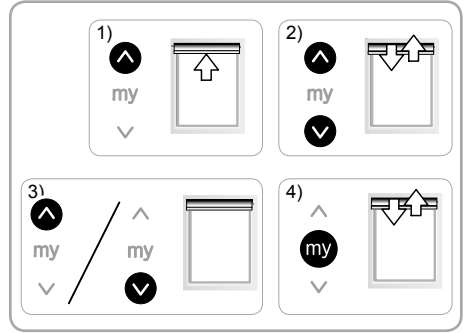

Bijstellen van het onderste eindpunt

- 1) Druk op de **V** toets om het gemotoriseerde systeem in het bij te stellen eindpunt te zetten.
- 2) Druk tegelijk op de **Λ** en **V** toetsen tot het gemotoriseerde systeem een snelle op- en neerbeweging maakt.
- 3) Druk op de **Λ** of **V** toets om het gemotoriseerde systeem naar de nieuwe gewenste stand te verplaatsen.
- 4) Druk op de **my** toets tot het gemotoriseerde systeem een snelle op- en neerbeweging maakt om het nieuwe eindpunt te bevestigen.

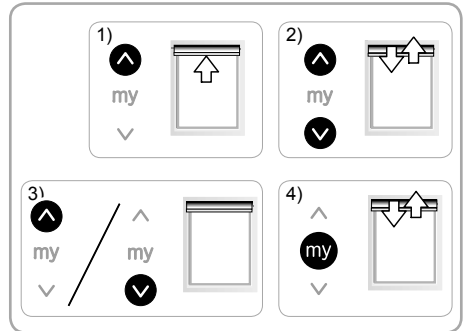

2.4.3. Vervangen van een verloren of defect Somfy bedieningspunt

- Voer de dubbele stroomonderbreking alleen uit op het systeem dat gereset moet worden.
- Dit resetten wist alle lokale bedieningspunten, maar de sensoren, de ingestelde eindpunten en de favoriete positie blijven behouden.

- 1) Zet het gemotoriseerde systeem halverwege.
- 2) Schakel de netvoeding gedurende 2 seconden uit.
- 3) Schakel de netvoeding tussen 5 s en 15 s in.
- 4) Schakel de netvoeding gedurende 2 seconden uit.
- 5) Schakel de voeding weer in: het gemotoriseerde systeem beweegt een paar seconden. (Als het systeem in het bovenste of onderste eindpunt staat, gaat het kort op en neer).
- 6) Druk op de PROG toets van het nieuwe bedieningspunt tot het gemotoriseerde systeem op en neer beweegt: het nieuwe bedieningspunt is opgeslagen en alle andere bedieningspunten zijn gewist.

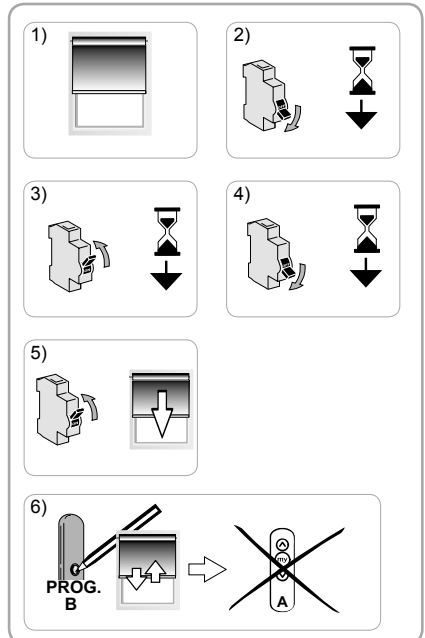

2.4.4. Terug naar de oorspronkelijke configuratie

 Voer de dubbele stroomonderbreking alleen uit op het systeem dat gereset moet worden.

 Dit resetten wist alle bedieningspunten, alle sensoren, alle ingestelde eindpunten en reset de favoriete positie (my) van de motorisatie.

- 1) Zet het gemotoriseerde systeem halverwege.
 - 2) Schakel de netvoeding gedurende 2 seconden uit.
 - 3) Schakel de netvoeding tussen 5 s en 15 s in.
 - 4) Schakel de netvoeding gedurende 2 seconden uit.
 - 5) Schakel de voeding weer in: het gemotoriseerde systeem beweegt een paar seconden. (Als het systeem in het bovenste of onderste eindpunt staat, gaat het kort op en neer).
 - 6) Druk **gedurende ≈ 7 s** op de PROG toets van het lokale Somfy bedieningspunt tot het gemotoriseerde systeem op en neer beweegt:
 - De motorisatie is gereset naar de oorspronkelijke configuratie.
- Voer het in bedrijf stellen opnieuw uit (zie hoofdstuk **In bedrijf stellen**).

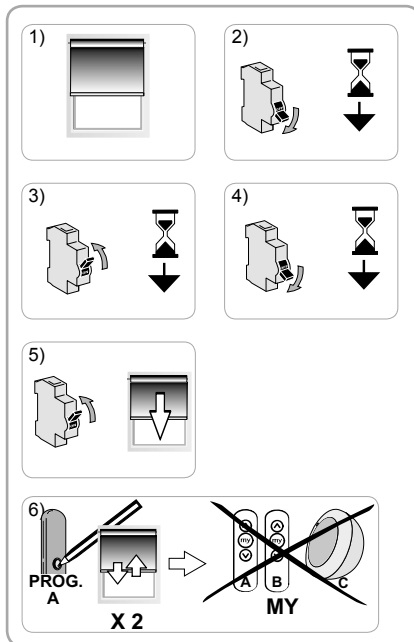

3. GEBRUIK EN ONDERHOUD

 Deze motor heeft geen onderhoud nodig

 Voor de veiligheid van goederen en personen, hebben Somfy-motoren een thermische beveiliging waardoor de motor stopt als deze te warm is.

Door het te vaak in werking komen van deze beveiliging kunnen de prestaties van de motor afnemen.

Als de thermische beveiliging van de motor in werking komt, controleer dan uw installatie en controleer of de motor wel voldoende vermogen heeft voor het bedoelde gebruik.

Bij een normale installatie zal deze beveiliging niet in werking komen.

Om verschuiving van de eindpunten te voorkomen mag u de netvoeding niet langer dan 1 week uitschakelen.

3.1. OP- EN NEER-TOETSEN

Door een druk op de **Λ** of **V** toets gaat het gemotoriseerde systeem respectievelijk omhoog of omlaag.

3.2. STOP-FUNCTIE

Het gemotoriseerde systeem is in beweging.

- Druk **kort** op **my**: het gemotoriseerde systeem stopt automatisch.

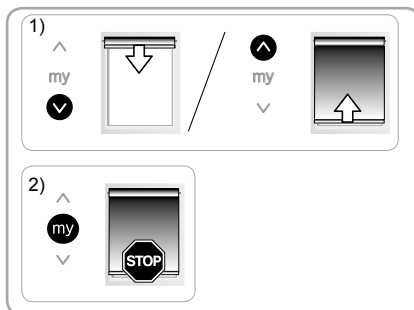

3.3. FAVORIETE POSITIE (my)

In de Sonesse 50 kan een tussenpositie genaamd "favoriete positie (my)", tussen het bovenste en onderste eindpunt, opgeslagen worden.

Om de favoriete positie (my) te gebruiken:

- Druk **kort** op **my**: het gemotoriseerde systeem komt in beweging en stopt in de favoriete positie (my).



i Voor het wijzigen of wissen van de favoriete positie (my) raadpleegt u het hoofdstuk "Extra instellingen".

3.4. EXTRA INSTELLINGEN

3.4.1. Opslaan of wijzigen van de favoriete positie (my)

- 1) Zet het gemotoriseerde systeem in de gewenste favoriete positie (my).
- 2) Druk gedurende ≈ 5 seconden op **my** tot het gemotoriseerde systeem op en neer beweegt: de gewenste favoriete positie (my) is nu opgeslagen.

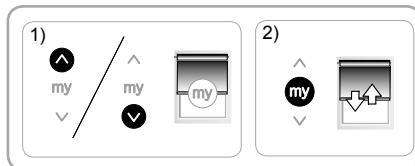

3.4.2. Wissen van de favoriete positie (my)

- 1) Druk op **my**: het gemotoriseerde systeem komt in beweging en stopt in de favoriete positie (my).
- 2) Druk opnieuw op **my** tot het gemotoriseerde systeem beweegt: de favoriete positie (my) is nu gewist.

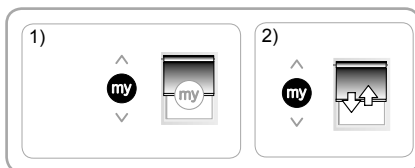

3.5. TIPS EN ADVIEZEN VOOR HET GEBRUIK

3.5.1. Vragen over de Sonesse Ultra 50 RTS?

Problemen	Mogelijke oorzaken	Oplossingen
Het gemotoriseerde systeem werkt niet.	De batterij van het bedieningspunt is leeg.	Controleer of de batterij leeg is en vervang deze indien nodig.
	De thermische beveiliging van de motor is in werking.	Wacht tot de motor is afgekoeld.

Als het gemotoriseerde systeem nog steeds niet werkt, neem dan contact op met een erkende installateur van automatiseringssystemen in woningen .

3.5.2. Vervangen van een verloren of defect Somfy bedieningspunt

Voor het vervangen van een verloren of defect Somfy bedieningspunt, moet u contact opnemen met een erkende installateur van automatiseringssystemen in woningen.

4. TECHNISCHE GEGEVENS

Netvoeding	230 V ~ 50 Hz	120 V ~ 60 Hz	220 V ~ 60 Hz
Radiofrequentie	433,42 MHz		447,7 MHz
Werkings temperatuur	0 °C tot +60 °C		
Beschermingsindex	IP 31		
Veiligheidsniveau	Klasse I		
Maximum aantal bedieningspunten	12		
Maximum aantal sensoren	3		

CE Hierbij verklaart Somfy SAS, F-74300 CLUSES als fabrikant dat de motorisatie die behandeld wordt in en gebruikt wordt zoals is aangegeven in deze handleiding en die bestemd is om te worden gebruikt met 230 V~ 50 Hz in overeenstemming is met de essentiële eisen van de Europese Richtlijnen en in het bijzonder met de Machinerichtlijn **2006/42/EG** en de Radi Richtlijn **2014/53/EU**.

De volledige EU-conformiteitsverklaring staat ter beschikking op de website www.somfy.com/ce.

Antoine Crézé, Goedkeuringsmanager, namens de Activiteitsdirecteur, Cluses, 02/2017.

ORIGINAL BRUGSANVISNING

Denne brugsanvisning gælder for alle Sonesse Ultra 50 RTS- og Sonesse Ultra 50 RTS RH-motorer i alle moment- og hastighedsvarianter.

CONTENTS

1. Forhåndsoplysninger	20	3. Brug og vedligeholdelse	26
1.1 Anvendelse	20	3.1. Knapperne Op og Ned	26
1.2 Ansvar	21	3.2. STOP-funktion	26
2. Installation	21	3.3. Favoritposition (my)	27
2.1. Installation	21	3.4. Tillægsindstillinger	27
2.2. Ledningsføring	22	3.5. Tips og råd angående brug	27
2.3. Idriftsættelse	23	4. Tekniske data	28
2.4. Tips og råd angående montering	24		

Sonesse Ultra 50 RTS-motoren er beregnet til indendørs løsninger.

Den giver brugeren komfort og velvære takket være dens lydsvaghed.

Kontakt en Somfy-repræsentant for at få flere oplysninger, eller hvis du vil gøre din indendørs løsning mere lydsvag.

1. FORHÅNDSOPLYSNINGER

1.1 ANVENDELSE

Sonesse 50-motoren er beregnet til styring af indendørs løsninger (rullegardiner og projektorlærreder).

Sonesse 50-motoren er beregnet til styring af rullegardiner med flere bånd.

Sonesse 50-motoren er beregnet til styring af flere rullegardiner på samme tid, når disse er forbundet med hinanden via et forbindelsesbeslag.

Sonesse 50-motoren er ikke beregnet til brug med kompensationsfjeder.

Enhver anvendelse, der ligger uden for anvendelsesområdet, er ikke tilladt, det gælder i særdeleshed:

Sonesse 50-motoren er ikke beregnet til udendørs løsninger (f.eks. udendørs lameller, udendørs rulleskodder mm.).

Motoren skal installeres af en autoriseret el-installatør i henhold til gældende standarder i det land, hvor installationen udføres, eksempelvis EN 13120 vedrørende indvendige rullegardiner.

1.2 ANSVAR

Læs **installations- og brugsvejledningen** grundigt igennem, før du installerer og bruger motoren. Ud over de skrevne anvisninger i denne brugsvejledning, skal du ligeledes overholde de detaljerede forskrifter i det vedlagte dokument **Sikkerhedsanvisninger**.

Motoren skal monteres af en godkendt elinstallatør inden for motorstyringer og automatisering af boligen i overensstemmelse med Somfys instruktioner og lovgivningen, der er gældende i det land, hvor produktet idriftsættes.

Motoren må ikke anvendes til andre formål end dem, der er beskrevet herunder. En sådan brug vil, ligesom al overtrædelse af anvisningerne i denne brugsanvisning og de vedlagte **Sikkerhedsanvisninger**, medføre, at Somfys ansvar og garantien bortfalder.

Installatøren skal efter monteringen af motoren oplyse kunderne om brugsbetingelserne og vedligeholdelsen af motoren og skal overdrage dem brugs- og vedligeholdelsesvejledningen samt det medfølgende dokument **Sikkerhedsanvisninger**. Alt efterfølgende servicearbejde på motoren skal udføres af en autoriseret elinstallatør med speciale i motorstyring og automatisering af boliger.

Hvis du kommer i tvivl i forbindelse med installationen af motoren, eller hvis du ønsker yderligere information, skal du kontakte en Somfy-rådgiver, eller gå ind på webstedet www.somfy.com.



Sikkerhedsadvarsel!



Pas på!



Information



Op





Ned

2. INSTALLATION

 Påbud, der absolut **skal** følges af den godkendte elinstallatør inden for motorstyringer og automatisering af boligen, der har udført installationen af motoren.

 Motoren må ikke falde ned, påføres slag, bores i eller neddypes i væske.

 Installér en individuel betjeningsboks til hver motor.

 For at opnå en så støjsvag drift som muligt skal det mekaniske spil mellem motor, tilbehør, rør og enden af røret reduceres maksimalt.

2.1. INSTALLATION

2.1.1. Klargøring af motoren

Kontrollér, at rørets indvendige diameter er større end 47 mm.

1) Montér det nødvendige udstyr til integration af motoren i oprulningsrøret:

• Montér medbringeren **a**, drivhjulet **b** og stophjulet **c** på motoren.

Stophjulet skal skrues på med et moment på 1,5 – 1,8 Nm.

2) Mål længden (L1) mellem inderste kant på motorens hoved og midten af drivhjulet.

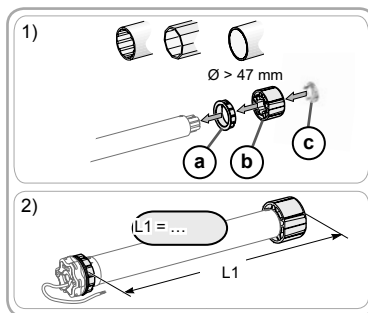

2.1.2. Forberedelse af røret

1) Skær oprulningsrøret over i en længde, der passer til det produkt, der skal styres med motoren.

2) Fil oprulningsrøret, og fjern spånerne.

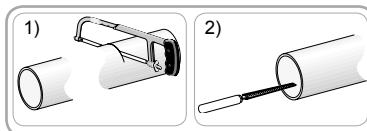

2.1.3. Motor- og rørsamling

1) Sæt motoren i oprulningsrøret.

2) Drivhjulet skal fastlåses for at forhindre, at det flytter sig inde i oprulningsrøret:

- Det kan gøres enten ved at fastgøre oprulningsrøret på drivhjulet med 4 parkerskruer på Ø 5 mm, eller 4 popstålitter på Ø 4,8 placeret mellem 5 mm og 15 mm fra hjulets udvendige kant, uanset hvilket oprulningsrør, der er tale om.

 Skrueerne eller stålpopnitterne bør ikke fastgøres på motoren, men udelukkende på drivhjulet.

3) Sæt endedækslet i oprulningsrøret, og kontrollér, at samlingen holder.

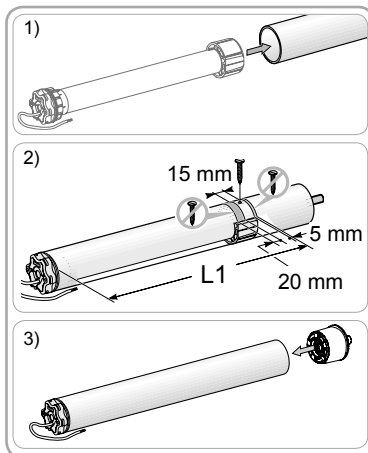

2.1.4. Montering af motor- og rørsamlingen

 Det motorstyrrede produkt må ikke klemmes mellem holderne.

1) Montér og fastgør motor- og rørsamlingen på endeholderen **f** og motorholderen **g**:

 Kontrollér, at motor/rør-enheden er fastgjort på endeholderen. Derved undgår man, at motor/rør-enheden løsnes fra endeholderen, når rullegardinet kommer til nederste endestop.

2) På motorer med stjerneformet hoved skal det kontrolleres, at stopringen **h** er monteret.

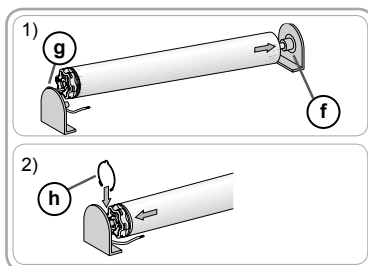

2.2. LEDNINGSFØRING

 Ledninger, der føres gennem en metalvæg, skal være beskyttet og isoleret med en manchete eller et beskyttelsesrør.

 Fastgør ledningerne, så de ikke kommer i kontakt med dele, der bevæger sig.

 Ledningen på Sonesse Ultra 50 kan afmonteres. Hvis den er beskadiget, skal den erstattes med en anden magen til.

 Sørg for, at der er adgang til motorens strømforsyningskabel: Det skal let kunne udskiftes.

- Afbryd strømforsyningen fra elnettet.

- Tilslut motoren i overensstemmelse med informationerne i tabellen herunder:

	Neutral (N)	Fase (L)	Jord (⊥)
120 V ~ 60 Hz	Hvid	Sort	Grøn
230 V ~ 50 Hz	Blå	Brun	Gul/grøn
220 V ~ 60 Hz			

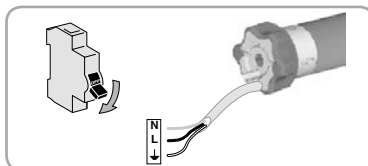

KABEL MED PIGTAIL-STIK (USA)			
	Neutral (N)	Fase (L)	Jord (⊥)
120V-60Hz	Hvid	Sort	Grøn

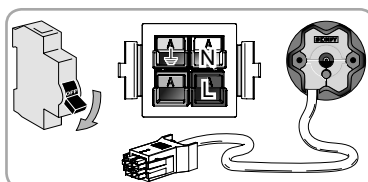

2.3. IDRIFTSÆTTELSE

2.3.1. Forud registrering af RTS betjeningsboksen

1) Afbryd strømtilførslen.

2) Tryk samtidigt på tasterne **Λ** og **V** på RTS betjeningsboksen: Det motorstyrede produkt udfører en op-ned cyklus (hurtig oprulning og nedrulning), og RTS betjeningsboksen er blevet forud-registreret i motoren.

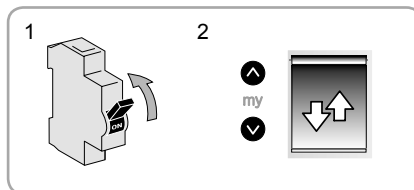

2.3.2. Kontrol af rotationsretningen

1) Tryk på tasten **Λ** på RTS betjeningsboksen:

a) Hvis det motorstyrede produkt kører op (a), er rotationsretningen korrekt: Fortsæt til afsnittet "Justering af endestop".

b) Hvis det motorstyrede produkt kører ned (b), er rotationsretningen forkert: Gå til næste punkt.

2) Tryk på tasten **my** på RTS betjeningsboksen, indtil op-ned cyklussen er udført af det motorstyrede produkt: Rotationsretningen er ændret.

3) Tryk på tasten **Λ** på RTS betjeningsboksen for at kontrollere rotationsretningen.

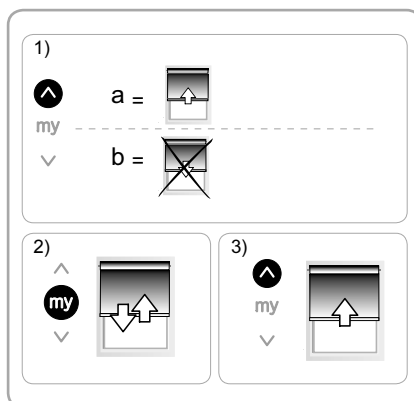

2.3.3. Justering af endestop

i Endestoppene kan justeres i hvilken som helst rækkefølge.

1) Kør det motorstyrede produkt op til den ønskede øverste position ved tryk på tasten **Λ**.

2) Tryk samtidigt på tasterne **my** og **V**, indtil det motorstyrede produkt bevæger sig.

Det øverste endestop er programmeret.

3) Tryk på tasten **my**, når det motorstyrede produkt når den ønskede nederste position. Man kan justere det motorstyrede produkts position med tasterne **Λ** og **V**, hvis der er behov for det.

4) Tryk samtidigt på tasterne **my** og **Λ**, indtil det motorstyrede produkt bevæger sig.

Nederste endestop er programmeret. Det motorstyrede produkt går op og stopper i øverste position.

2.3.4. Kontrol af indstillingen

Endestoppene bekræftes ved at trykke på knappen **my**, indtil det motorstyrede produkt udfører en op-ned cyklus.

Endestoppene er nu programmeret.

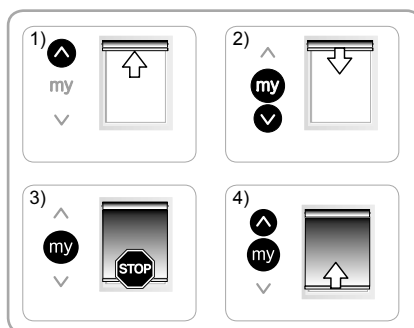

2.3.5. Optagelse af en RTS fjernbetjening

Motorstyringen er i programmeringstilstand:

-- Udfør et kort tryk på knappen PROG på RTS betjeningsboksen, der skal registreres:

→ Det motorstyrede produkt udfører en op-ned cyklus: Denne RTS betjeningsboks er nu registreret i motoren.

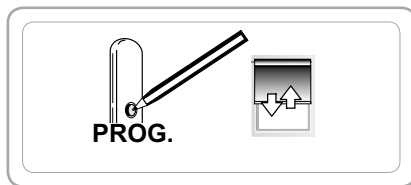

i Hvis motorstyringen ikke mere er i programmeringstilstand, skal du udføre etape 2.3.1. igen, før etape 2.3.4 udføres.

2.3.6. Tilføj/slet Somfy betjeningsboks og sensorer

Der henvises til den tilhørende brugsvejledning.

2.4. TIPS OG RÅD ANGÅENDE MONTERING

2.4.1. Spørgsmål om Sonesse Ultra 50 RTS?

Problem	Mulige årsager	Løsninger
Det motorstyrede produkt fungerer ikke.	Kablingen er forkert.	Kontrollér kablingen og ret om nødvendigt.
	Motoren er i varmesikringstilstand.	Vent til motoren køler ned.
	Betjeningsboksens batteri er svagt.	Kontrollér, om batteriet er svagt, og udskift det om nødvendigt.
	Betjeningsboksen er ikke kompatibel.	Kontrollér kompatibiliteten, og udskift om nødvendigt betjeningsboksen.
	Den anvendte betjeningsboks er ikke registreret i motoren.	Brug en betjeningsboks, der er registreret, eller registrer denne betjeningsboks.
Det motorstyrede produkt laver støj:	Drivhjulet og medbringeren passer ikke til røret.	Udskift drivhjulet og medbringeren
	Det motorstyrede produkt klemmes mellem holderne	Lav spillerum ved holderne
	Der er spåner, skruer i røret.	Rengør oprulningsrøret.
Det motordrevne produkt stopper for tidligt eller for sent.	Endestop for det motordrevne produkt.	Justér endestoppene igen

2.4.2. Justering af endestop

Justering af øverste endestop

- 1) Tryk på knappen **A** for at føre det motorstyrede produkt til det endestop, der skal justeres.
- 2) Tryk samtidigt på tasterne **A** og **V**, indtil det motorstyrede produkt udfører en op-ned cyklus.
- 3) Tryk på tasten **A** eller **V** for at flytte det motorstyrede produkt mod den ønskede nye position.
- 4) For at bekræfte det nye endestop trykkes på knappen **my**, indtil det motorstyrede produkt udfører en op-ned cyklus.

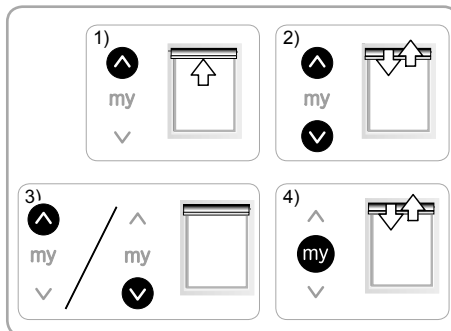

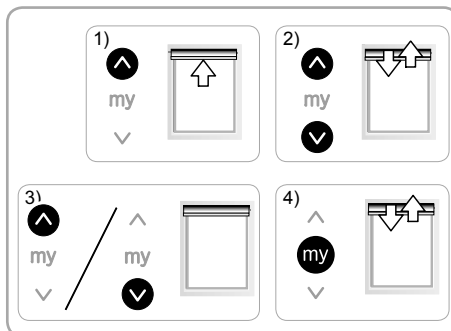

Justering af nederste endestop

- 1) Tryk på knappen **V** for at føre det motorstyrede produkt til det endestop, der skal justeres.
- 2) Tryk samtidigt på tasterne **A** og **V**, indtil det motorstyrede produkt udfører en op-ned cyklus.
- 3) Tryk på tasten **A** eller **V** for at flytte det motorstyrede produkt mod den ønskede nye position.
- 4) For at bekræfte det nye endestop trykkes på knappen **my**, indtil det motorstyrede produkt udfører en op-ned cyklus.



2.4.3. Erstatning af en mistet eller beskadiget Somfy betjeningsboks

 Udfør kun dobbelt strømafbrydelse for det program, der skal nulstilles.

 Denne nulstilling sletter alle lokale betjeningsbokse, dog bliver sensorerne, indstillingerne for endestop og favoritpositionerne bevaret.

- 1) Placer det motorstyrede produkt i midterhøjde.
- 2) Afbryd strømforsyningen i 2 sekunder.
- 3) Slå strømforsyningen til mellem 5 og 15 sekunder.
- 4) Afbryd strømforsyningen i 2 sekunder.
- 5) Slå strømmen til: det motorstyrede produkt sætter sig i bevægelse i nogle sekunder. (Hvis programmet er ved det høje eller lave endestop udføres en kort op-ned cyklus).
- 6) Tryk igen på betjeningsboksens knap PROG, indtil det motorstyrede produkt udfører en op-ned cyklus: Den nye betjeningsboks er registreret og alle de andre betjeningsbokse er slettede.

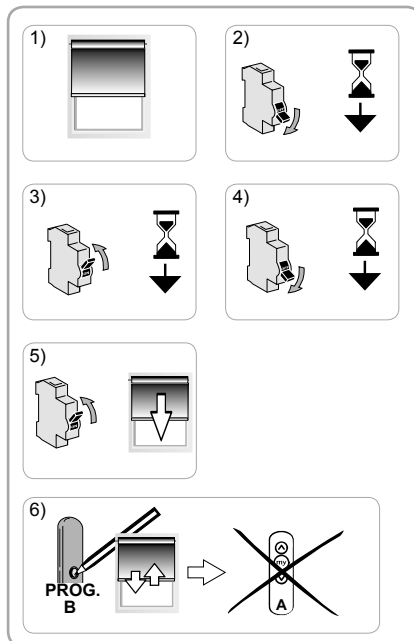

2.4.4. Tilbage til den oprindelige indstilling

 Udfør kun dobbelt strømafbrydelse for det program, der skal nulstilles.

 Denne nulstilling sletter alle lokale betjeningsbokse, alle sensorerne, alle indstillingerne for endestop og reinitialiserer motorstyringens favoritpositioner (my).

- 1) Placer det motorstyrede produkt i midterhøjde.
 - 2) Afbryd strømforsyningen i 2 sekunder.
 - 3) Slå strømforsyningen til mellem 5 og 15 sekunder.
 - 4) Afbryd strømforsyningen i 2 sekunder.
 - 5) Slå strømmen til: det motorstyrede produkt sætter sig i bevægelse i nogle sekunder. (Hvis programmet er ved det høje eller lave endestop udføres en kort op-ned cyklus).
 - 6) Tryk på knappen PROG på den lokale Somfy betjeningsboks, i **≈ 7 sek., indtil det motorstyrede produkt** har udført to op-ned cyklusser:
 - Motorstyringen er reinitialiseret til den oprindelige konfiguration.
- Gentag idriftsættelsen (se kapitlet **Idriftsættelse**).

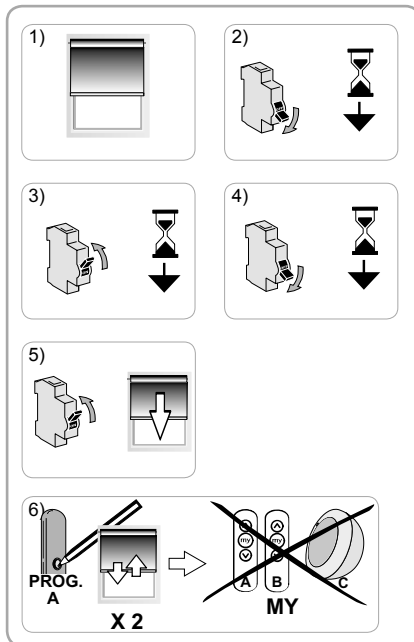

3. BRUG OG VEDLIGEHOLDELSE

 Denne motor er vedligeholdelsesfri

 Af hensyn til sikkerheden for ejendom og personer er Somfys motorer udstyret med varmesikring, som udløser motorstop ved overophedning.

Ved gentagen aktivering af sikringen kan motorens ydeevne reduceres.

Hvis motorens varmesikring udløses, skal du efterse din installation og kontrollere, at motoren har den rigtige klasse til formålet.

Det forventes ikke, at sikringen vil blive udløst i en normal installation.

For at undgå at endestoppene flytter sig, må strømmen ikke være slået fra i mere end 1 uge.

3.1. KNAPPERNE OP OG NED

Et kort tryk på tasten **Λ** eller **V** fremkalder en hel oprulning eller nedrulning af det motorstyrede produkt.

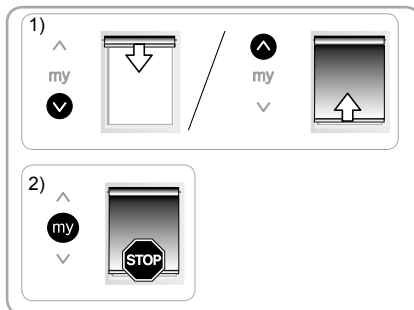

3.2. STOP-FUNKTION

Det motorstyrede produkt er i bevægelse.

- Udfør et **kort tryk** på **my**: Det motorstyrede produkt stopper automatisk.

3.3. FAVORITPOSITION (my)

Udover øverste og nederste position kan et mellemstop kaldet "favoritposition (my)" programmeres i Sonesse 50.

Sådan anvendes favoritpositionen (my):

- Udfør et **kort** tryk på **my**: Det motorstyrede produkt sætter sig i bevægelse og stopper i favoritposition (my).

 For at ændre eller slette favoritpositionen (my), henvises til kapitlet "Supplerende indstillinger".



3.4. TILLÆGSINDSTILLINGER

3.4.1. Registrering eller ændring af favoritpositionen (my)

- 1) Placer det motorstyrede produkt i den ønskede favoritposition (my).
- 2) Tryk på **my**, i ≈ 5 sek., indtil det motorstyrede produkt udfører en op-ned cyklus: Den ønskede favoritposition (my) er nu registreret.

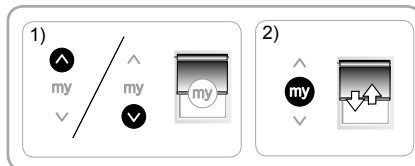

3.4.2. Sådan slettes favoritpositionen (my)

- 1) Tryk på **my**: Det motorstyrede produkt sætter sig i bevægelse og stopper i favoritpositionen (my).
- 2) Tryk igen på tasten **my**, indtil det motorstyrede produkt bevæger sig: Favoritpositionen (my) er slettet.

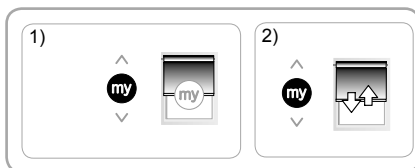

3.5. TIPS OG RÅD ANGÅENDE BRUG

3.5.1. Spørgsmål om Sonesse Ultra 50 RTS?

Problem	Mulige årsager	Løsninger
Det motorstyrede produkt fungerer ikke.	Betjeningsboksens batteri er svagt.	Kontrollér, om batteriet er svagt, og udskift det om nødvendigt.
	Motoren er i varmesikringstilstand.	Vent til motoren er afkølet.

Hvis det motorstyrede produkt stadig ikke fungerer, skal man kontakte en godkendt installatør inden for motorstyring og automatisering i boliger.

3.5.2. Erstatning af en mistet eller beskadiget Somfy betjeningsboks

For at udskifte en betjeningsboks der er mistet eller beskadiget, skal du kontakte en godkendt installatør inden for motorstyring og automatisering i boliger.

4. TEKNISKE DATA

Strømforsyning	230 V ~ 50 Hz	120 V ~ 60 Hz	220 V ~ 60 Hz
Radiofrekvens	433,42 MHz		447.7 MHz
Driftstemperatur	0° C til + 60° C		
Vejledning om beskyttelse	IP 31		
Sikkerhedsniveau	Klasse I		
Maks. antal betjeningsbokse	12		
Maks. antal sensorer	3		

CE Producenten Somfy SAS, F-74300 CLUSES erklærer hermed, at den motor, der er omfattet af denne vejledning, med angivelse af indgangsspænding 230 V ~ 50 Hz og anvendt til det formål, der er beskrevet i denne vejledning, overholder de væsentlige krav i de gældende EU-direktiver, herunder navnlig maskindirektivet **2006/42/EF** og direktivet vedrørende radioudstyr **2014/53/EU**.

Den komplette EU-overensstemmelseserklæring kan ses på www.somfy.com/ce.

Antoine Crézé, Approval manager, på vegne af Activity director, Cluses, 02/2017.

ALKUPERÄINEN OPAS

Nämä käyttöohjeet koskevat Sonesse Ultra 50 RTS ja Sonesse Ultra 50 RTS RH -moottoreita riippumatta moottoreiden vääntömomentista tai nopeudesta.

CONTENTS

1. Edellytykset	29	3. Käyttö ja huolto	35
1.1 Käyttötarkoitus	29	3.1. Painikkeet "Ylös" ja "Alas"	35
1.2 vastuu	30	3.2. STOP-toiminto	35
2. Asennus	30	3.3. Suosikkiasento (my)	36
2.1. Asennus	30	3.4. Lisäasetukset	36
2.2. Kaapelointi	31	3.5. Vinkkejä ja käyttöohjeita	36
2.3. Käyttöönotto	32	4. Tekniset tiedot	37
2.4. Vinkkejä ja asennusohjeita	33		

Sonesse Ultra 50 RTS -moottori on suunniteltu käytettäväksi sisätiloissa.

Se on käytössä erittäin miellyttävä alhaisen äänitasonsa ansiosta.

Kun haluat lisätietoja ja optimoida sisätiloissa käytettävän laitteesi äänitason, ota yhteys Somfyn edustajaan.

1. EDELLYTYKSET

1.1 KÄYTTÖTARKOITUS

Sonesse 50 -moottori on suunniteltu sisätiloissa käytettäviin laitteisiin (rullakaihtimet ja valkokankaat).

Sonesse 50 -moottori on suunniteltu moniosaisten rullakaihtimien moottoriksi.

Sonesse 50 -moottori on suunniteltu moottoroimaan useita rullakaihtimia samanaikaisesti, jos ne on yhdistetty toisiinsa välikannakkeella.

Sonesse 50 -moottoria ei ole suunniteltu käytettäväksi palautusjousen kanssa.

Muunlainen kuin Somfyn määrittelemä käyttötarkoitus on kielletty, etenkin:

Sonesse 50 -moottoria ei ole suunniteltu käytettäväksi ulkona olevien laitteiden kanssa (esimerkiksi screenit ulkona, sälerullaimet jne.).

Asentajan, jonka on oltava motorisoinnin ja automatisoinnin ammattilainen, on varmistettava, että moottoroitu laite on asennettu asennusmaassa voimassaolevien säännösten ja standardien, kuten esimerkiksi sisäkaihtimiin liittyvä standardi EN 13120, mukaan.

1.2 VASTUU

Lue tämä **asennus- ja käyttöohje huolellisesti** ennen moottorin asennusta ja käyttöä. Tässä ohjeessa kuvattujen ohjeiden lisäksi noudata myös liitteenä olevia **turvallisuusohjeita**.

Moottorin asennuksen saa suorittaa motorisoinnin ja automatisoinnin ammattilainen Somfy:n ohjeiden ja asennusmaassa voimassa olevien säännösten mukaan.

Moottorin käyttäminen muuhun kuin yllä kuvattuun tarkoitukseen on kielletty. Tämän käyttöohjeen ja **turvallisuusohjeiden** vaatimusten vastainen käyttö ja laiminlyönti peruuttaa Somfy:n vastuun ja takuun.

Asentajan tulee kertoa asiakkailleen moottorin asennus- ja huolto-ohjeet, ja hänen on välitettävä käyttäjille käyttö- ja huolto-ohjeet sekä liitteenä olevat **turvallisuusohjeet** moottorin asennuksen jälkeen. Kaikki moottorin huoltotyöt tulee antaa motorisoinnin ja automatisoinnin ammattilaisen tehtäväksi.

Jos moottorin asennuksessa on epäselvää tai haluat lisätietoja, ota yhteys Somfy:n jälleenmyyjään tai mene sivulle www.somfy.com.



Turvallisuusvaroitus!



Huomio!





Tietoja

Λ Nousu

V Lasku

2. ASENNUS

 Noudata **ehdottomasti** motorisoinnin ja automatisoinnin ammattilaisen antamia asennusohjeita, kun asennat moottorin.

 Älä koskaan pudota moottoria, iske sitä, poraa siihen reikiä tai upota sitä veteen.

 Asenna jokaiseen moottoriin oma ohjauskytkimensä.

 Kun äänitaso halutaan optimoida mahdollisimman hiljaiseksi, mekaaniset välykset moottorin lisävarusteiden, putken ja putken päään välillä on säädettävä mahdollisimman pieniksi.

2.1. ASENNUS

2.1.1. Moottorin valmistelu

Tarkasta, että putken sisähalkaisija on suurempi kuin 47 mm.

1) Asenna tarvittavat lisävarusteet moottorin kelausputken integrointia varten:

• Kiertorengas **a**, vetopyörä **b** ja lukitsin **c** moottoriin.

Lukitsin on kiristettävä tiukkuuteen 1,5 - 1,8 Nm.

2) Mittaa pituus (L1) moottorin päänsisäreunan ja vetopyörän reunan välillä.

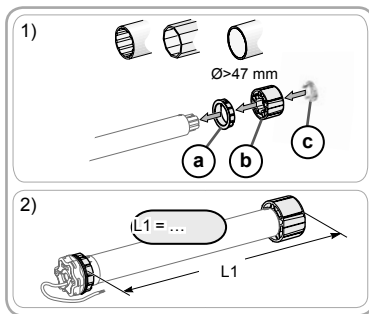

2.1.2. Putken valmistelu

1) Katkaise kelausputki haluamasi pituiseksi moottoroidun laitteen mukaan.

2) Siisti kelausputki ja poista lastut.

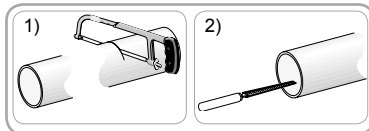

2.1.3. Moottori-putki-kokoonpano

1) Liu'uta moottori kelausputkeen.

2) Vetopyörä on lukittava paikalleen kelausputkeen:

- Joko siten, että kelausputki kiinnitetään vetopyörään neljällä itsekiertyvällä ruuvilla Ø 5 mm tai neljällä teräksisellä popniitillä Ø 4,8 mm, jotka sijoitetaan 5 - 15 mm päähän vetopyörän ääriulkoreunasta, olipa kelausputki millainen tahansa.

 Ruuveja tai popniittejä ei saa kiinnittää moottoriin, vaan ainoastaan vetopyörään.

3) Liu'uta päätykappale kiinni kelausputkeen ja varmista, että kokonaisuus on tukeva.

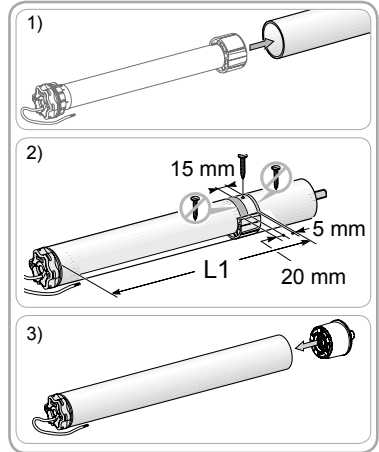

2.1.4. Moottori-putki-kokoonpanon asennus

 Moottoria ei saa puristaa tukien väliin.

1) Asenna ja kiinnitä moottori-/putkikokonaisuus päätykappaleeseen **f** ja moottorin kannakkeeseen **g**:

 Varmista, että moottori-putki-kokonaisuus on lukittu päätekappaleen kannakkeeseen. Tämän toimenpiteen avulla vältetään moottori-putki-kokonaisuuden irtoaminen päätekappaleen kannakkeen kiinnityksestä, kun tuote saavuttaa alarajan.

2) Jos moottorissa on tähtipää, varmista, että lukitusrenkas **h** on paikallaan.

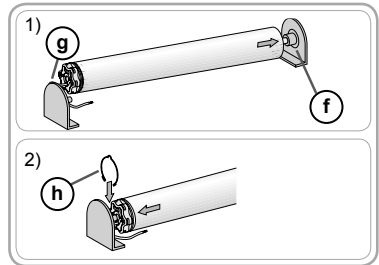

2.2. KAAPELOINTI

 Metallisen rakenteen kautta kulkevat kaapelit on suojattava ja eristettävä joko läpivientisuojuksella tai holkilla.

 Kiinnitä kaapelit, jotta ne eivät kosketa liikkuvaa osaa.

 Sonesse Ultra 50:n kaapeli voidaan irrottaa. Jos se on vaurioitunut, vaihda se toiseen samanlaiseen.

 Jätä moottorin virransyöttökaapeli niin, että siihen pääsee käsiksi: se on voitava vaihtaa helposti.

- Katkaise virransyöttö.

- Kytke moottori alla olevan taulukon tietojen mukaan:

	Neutraali johdin (N)	Vaihe (L)	Suojamaa (⊥)
120 V ~ 60 Hz	Valkoinen	Musta	Vihreä
230 V ~ 50 Hz	Sininen	Ruskea	Keltainen/ vihreä
220 V ~ 60 Hz			

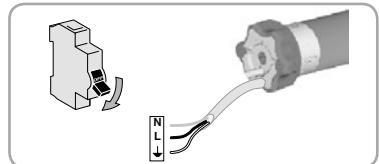

KYTKENTÄKAAPELI, YHDYSVALLAT			
	Neutraali johdin (N)	Vaihe (L)	Suojamaa (⊥)
120 V - 60 Hz	Valkoinen	Musta	Vihreä

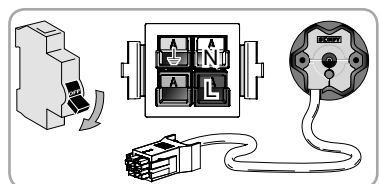

2.3. KÄYTTÖÖNOTTO

2.3.1. RTS-kaukosäätimen esitallennus

- 1) Kytke jännite.
- 2) Paina yhtä aikaa RTS-kaukosäätimen painikkeita **Λ** ja **V**: Moottoroitu tuote tekee ylös- ja alas-liikkeen (nopea nousu ja lasku). RTS kaukosäädin on esirekisteröity moottoriin.

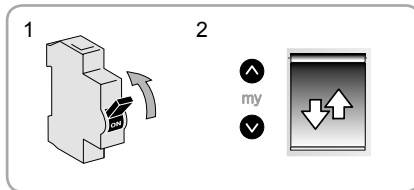

2.3.2. Pyörimissuunnan tarkastaminen

- 1) Paina painiketta **Λ** RTS kaukosäätimessä:
 - a) Jos moottoroitu laite (a) nousee, pyörimissuunta on oikea. Siirry kappaleeseen "Ylä- ja alarajan säädöt".
 - b) Jos moottoroitu laite laskee (b), pyörimissuunta on virheellinen. Siirry seuraavaan vaiheeseen.
- 2) Paina painiketta **my** RTS kaukosäätimessä, kunnes moottoroitu laite tekee edestakaisen liikkeen: Pyörimissuunta on muutettu.
- 3) Paina painiketta **Λ** RTS kaukosäätimessä, kun haluat tarkastaa pyörimissuunnan.

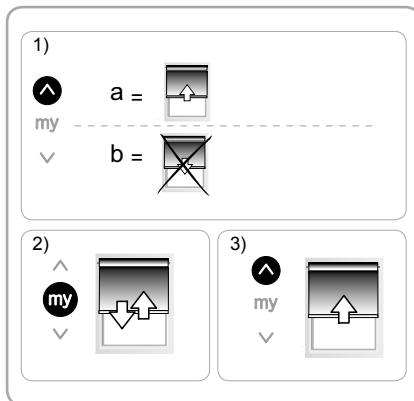

2.3.3. Ylä- ja alarajojen säädöt

ⓘ Ylä- ja alarajat voidaan säätää missä tahansa järjestyksessä.

- 1) Aja moottoroitu laite haluamaasi yläasentoon painamalla painiketta **Λ**.
- 2) Paina samanaikaisesti painikkeita **my** ja **V** kunnes moottoroitu tuote liikkuu. Yläraja-asento on tallennettu muistiin.
- 3) Paina painiketta **my**, kun moottoroitu laite saavuttaa halutun alaraja-asennon. Säädä moottoroituiden tuotteen asentoa tarvittaessa painikkeilla **Λ** ja **V**.
- 4) Paina samanaikaisesti painikkeita **my** ja **Λ** kunnes moottoroitu laite liikkuu.

Alaraja-asento on tallennettu muistiin. Moottoroitu laite nousee ja pysähtyy yläasentoon.

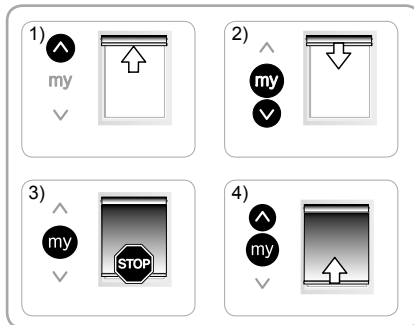

2.3.4. Asetuksen vahvistaminen

Vahvista raja-asennot painamalla painiketta **my**, kunnes moottoroitu laite tekee ylös- ja alas-liikkeen.

Raja-asennot on nyt tallennettu.

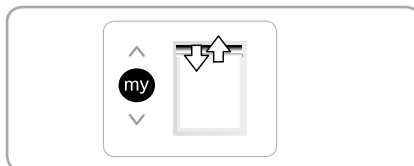

2.3.5. RTS-kaukosäätimen tallennus

Moottoroitu laite on ohjelmointitilassa:

-- Paina lyhyesti tallennettavan RTS kaukosäätimen PROG-painiketta:

→Moottoroitu laite tekee edestakaisen liikkeen: tämä RTS kaukosäädin on tallennettu moottoroituun laitteeseen.

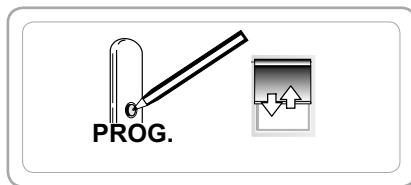

i Jos moottoroitu laite ei ole enää ohjelmointitilassa, tee uudestaan vaihe 2.3.1 ennen vaihetta 2.3.4.

2.3.6. Somfy'n kaukosäätimien ja antureiden lisäys tai poisto

Katso vastaava käyttöopas.

2.4. VINKKEJÄ JA ASENNUSOHJEITA

2.4.1. Kysymyksiä Sonesse Ultra 50 RTS:stä?

Vika	Mahdolliset syyt	Ratkaisut
Moottoroitu laite ei toimi.	Kaapelointi on virheellinen.	Tarkasta kaapelointi ja korjaa sitä tarvittaessa.
	Moottori on kuumenemisen estotilassa.	Odota, kunnes moottori jäähtyy.
	Kaukosäätimen paristo on heikko.	Tarkasta, onko paristo heikko ja vaihda se tarvittaessa.
	Ohjauskytkin ei ole yhteensopiva.	Tarkasta yhteensopivuus ja vaihda ohjauskytkin tarvittaessa.
	Moottoriin ei ole tallennettu käytettyä kaukosäädintä.	Käytä tallennettua kaukosäädintä tai tallenna käytössä oleva kaukosäädin.
Moottori pitää kovaa ääntä:	Vetopyörä ja kiertorengas eivät sovi kunnolla putkeen.	Vaihda vetopyörä ja kiertorengas
	Moottori on puristunut tukien väliin	Lisää tukien vällystä
	Putken sisällä on lastuja ja ruuveja.	Puhdista kelausputki.
Moottoroitu laite pysähtyy liian aikaisin tai liian myöhään.	Moottoroidun laitteen liikkeen ylä- ja alarajat.	Korjaa ylä- ja alarajat

2.4.2. Ylä- ja alarajojen säätö

Ylärajan korjaus

- 1) Paina painiketta **Λ**, jotta saat moottoroidun laitteen raja-asentoon uudelleensäätöä varten.
- 2) Paina samaan aikaan painikkeita **Λ** ja **V**, kunnes moottoroitu tuote tekee edestakaisen liikkeen.
- 3) Paina painiketta **Λ** tai **V**, kun haluat siirtää moottoroitua laitetta uutta, haluamaasi asentoa kohden.
- 4) Kun haluat vahvistaa uuden raja-asennon, paina painiketta **my**, kunnes moottoroitu laite tekee ylös- ja alas-liikkeen.

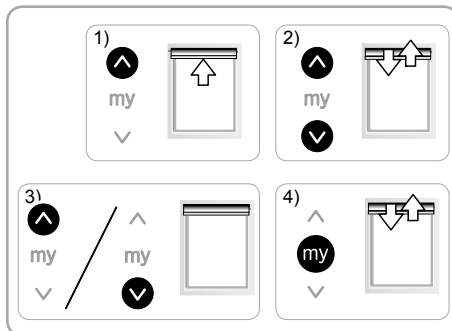

Alarajan korjaus

- 1) Paina painiketta **V**, kun haluat viedä moottoroidun tuotteen raja-asentoon säätöä varten.
- 2) Paina samaan aikaan painikkeita **Λ** ja **V**, kunnes moottoroitu tuote tekee edestakaisen liikkeen.
- 3) Paina painiketta **Λ** tai **V**, kun haluat siirtää moottoroitua laitetta uutta, haluamaasi asentoa kohden.
- 4) Kun haluat vahvistaa uuden raja-asennon, paina painiketta **my**, kunnes moottoroitu laite tekee ylös- ja alas-liikkeen.

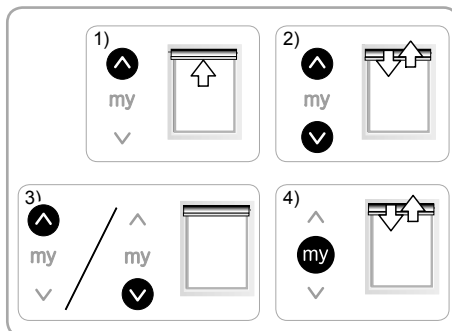

2.4.3. Kadonneen tai rikkoutuneen Somfy:n kaukosäätimen vaihto

Älä tee kahta virrankatkaisua muulle kuin nollattavalle moottorille.

Tämä nollaus poistaa kaikki paikalliset kaukosäätimet, kuten anturit, raja-asentojen säädöt ja muistiin tallennetut suosikkiasennot.

- 1) Aja moottoroitu laite puoliväliin.
- 2) Katkaise virta 2 sekunnin ajaksi.
- 3) Kytke virta takaisin 5 - 15 sekunniksi.
- 4) Katkaise virta 2 sekunnin ajaksi.
- 5) Kytke virta jälleen päälle: moottoroitu laite alkaa liikkua muutaman sekunnin kuluttua. (Jos sovellus on ylä- tai ala-asennossa, se tekee lyhyen ylös- ja alas-liikkeen).
- 6) Paina uuden RTS-kaukosäätimen PROG-painiketta, kunnes moottoroitu laite tekee ylös- ja alas-liikkeen: uusi kaukosäädin on tallennettu ja kaikki muut kaukosäätimet on poistettu muistista.

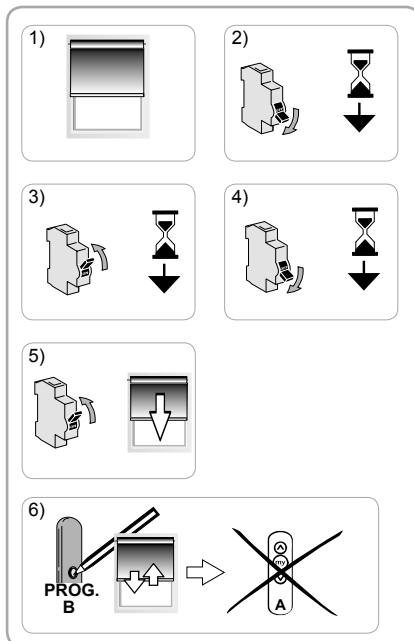

2.4.4. Alkuperäisasetusten palautus

Älä tee kahta virrankatkaisua muulle kuin nollattavalle sovellukselle.

Tämä nollaus poistaa kaikki kaukosäätimet, anturit, ääriasetojen asetukset ja palauttaa suosikkiasennon (my) alkuperäisasetukset.

- 1) Aseta moottoroitu laite puoliväliin.
- 2) Katkaise virta 2 sekunnin ajaksi.
- 3) Kytke virta takaisin 5 - 15 sekunniksi.
- 4) Katkaise virta 2 sekunnin ajaksi.
- 5) Kytke virta jälleen päälle: moottoroitu laite alkaa liikkua muutaman sekunnin kuluttua. (Jos sovellus on ylä- tai ala-ääriasennossa, se tekee lyhyen ylös- ja alas-liikkeen).
- 6) Paina paikallisen Somfy'n kaukosäätimen PROG-painiketta noin 7 sekunnin ajan, kunnes moottoroitu laite tekee ylös- ja alas-liikkeen:
 - Moottoroidun tuotteen alkuperäiset asetukset on palautettu.

- Jatka käyttöönottoa (katso luku **Käyttöönotto**).

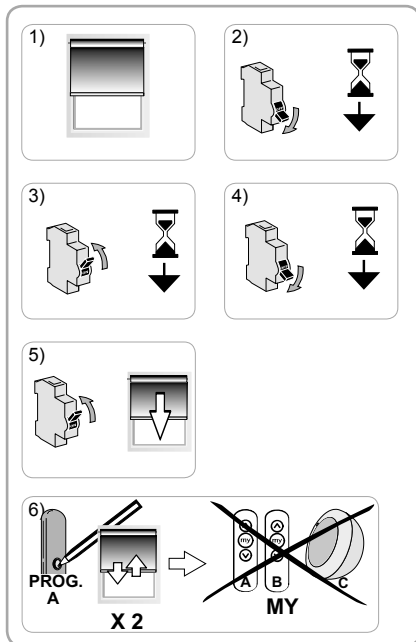

3. KÄYTTÖ JA HUOLTO

Tätä moottoria ei tarvitse huoltaa

Tavaroiden ja ihmisten suojaamiseksi Somfy'n moottoreissa on lämpösuoja, joka pysäyttää moottorin ylikuumentumistilanteessa.

Tämän suojan jatkuva laukeaminen voi heikentää moottorin suorituskykyä.

Jos moottorin lämpösuoja menee päälle, tarkasta järjestelmä ja että moottori on mitoitettu kyseiseen käyttötarkoitukseen.

Normaalikäytön ei tulisi laukaista lämpösuojaa.

Jotta ylä- ja alarajat eivät muutu, älä katkaise virransyöttöä yli viikon ajaksi.

3.1. PAINIKKEET "YLÖS" JA "ALAS"

Kun painiketta **Λ** tai **V** painetaan lyhyesti, moottoroitu laite nousee tai laskee kokonaan.

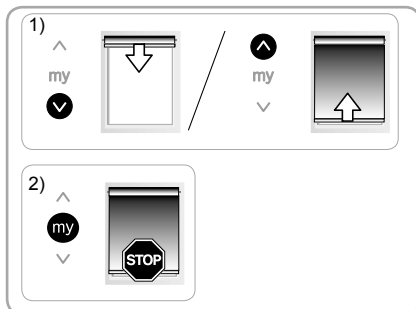

3.2. STOP-TOIMINTO

Moottori on liikkeessä.

- Paina **lyhyesti my**-painiketta: moottoroitu tuote pysähtyy automaattisesti.

3.3. SUOSIKKIASENTO (my)

Sonesse 50:een voidaan tallentaa väliasento, ns. suosikkiasento (my), joka ei ole ylä- tai ala-asento.

Suosikkiasennon (my) käyttäminen:

- Paina **lyhyesti my**-painiketta: moottoroitu laite lähtee liikkeelle ja pysähtyy suosikkiasentoon (my).

🕒 Kun haluat muokata suosikkiasentoa (my) tai poistaa sen, katso kappale Lisäasetukset.



3.4. LISÄASETUKSET

3.4.1. Suosikkiasennon (my) tallennus tai muutos

- 1) Aseta moottoroitu laite haluamaasi suosikkiasentoon (my).
- 2) Paina **my**, noin ≈ 5 s, kunnes moottoroitu laite tekee ylös- ja alas-liikkeen: haluamasi suosikkiasento (my) on tallennettu.

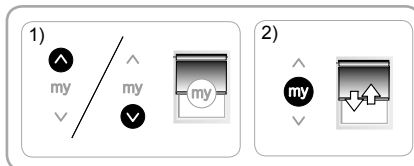

3.4.2. Mieli-asennon (my) poistaminen

- 1) Paina **my**: moottoroitu laite alkaa liikkua ja pysähtyy suosikkiasentoon (my).
- 2) Paina uudestaan **my**-painiketta, kunnes moottoroitu laite liikkuu: suosikkiasento (my) on poistettu.

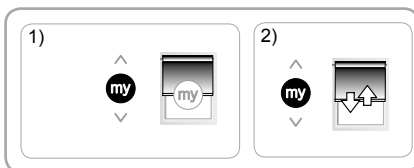

3.5. VINKKEJÄ JA KÄYTTÖOHJEITA

3.5.1. Kysymyksiä Sonesse Ultra 50 RTS:stä?

Vika	Mahdolliset syyt	Ratkaisut
Moottoroitu laite ei toimi.	Kaukosäätimen paristo on heikko.	Tarkasta, onko paristo heikko ja vaihda se tarvittaessa.
	Moottori on kuumenemisen estotilassa.	Odota, kunnes moottori jäähtyy.

Jos moottori ei edelleenkään toimi, ota yhteys motorisoinnin ja automatisoinnin ammattilaiseen.

3.5.2. Kadonneen tai rikkoutuneen Somfyn kaukosäätimen vaihto

Kun haluat vaihtaa kadonneen tai rikkoutuneen kaukosäätimen, ota yhteys motorisoinnin ja automatisoinnin ammattilaiseen.

4. TEKNISET TIEDOT

Virransyöttö	230 V ~ 50 Hz	120 V ~ 60 Hz	220 V ~ 60 Hz
Radiotaajuus	433,42 MHz		447.7 MHz
Käyttölämpötila	0 °C...+ 60 °C		
Kotelointiluokitus	IP 31		
Turvallisuustaso	Luokka I		
Kaukosäätimien maksimimäärä	12		
Antureiden maksimimäärä	3		

CE Somfy SAS, F-74300 CLUSES ilmoittaa valmistajan ominaisuudessa, että näissä ohjeissa ilmoitettu moottori, jonka syöttövirraksi ilmoitetaan 230V~50Hz ja jota tulee käyttää näiden ohjeiden mukaisesti, täyttää olennaiset vaatimukset sovellettavista EY-direktiveistä ja etenkin konedirektiivistä **2006/42/EY** ja radiodirektiivistä **2014/53/EY**.

EU-vaatimustenmukaisuusvakuutuksen koko teksti on luettavissa osoitteessa www.somfy.com/ce.

Approval manager Antoine Crézé Activity directorin puolesta, Cluses 02/2017.

ORIGINALBRUKSANVISNING

Dessa anvisningar gäller alla Sonesse Ultra 50 RTS- och Sonesse Ultra 50 RTS RH-motorer oavsett skillnader i vridmoment och hastighet.

CONTENTS

1. Inledande information	38	3. Användning och underhåll	44
1.1 Användningsområde	38	3.1. UPP- och NED-knappar	44
1.2 Ansvar	39	3.2. STOPP-funktion	44
2. Installation	39	3.3. Mellanläge (my)	45
2.1. Installation	39	3.4. Extrinställningar	45
2.2. Kabelanslutning	40	3.5. Tips och råd vid användning	45
2.3. Idrifttagning	41	4. Tekniska data	46
2.4. Tips och råd vid installationen	42		

Motorn Sonesse Ultra 50 RTS har tagits fram för användning inomhus.

Den låga ljudnivån gör den bekväm och användarvänlig.

Om du vill veta mer om produkten och göra din ljudmiljö ännu bättre, kontakta gärna en Somfy-återförsäljare.

1. INLEDANDE INFORMATION

1.1 ANVÄNDNINGSSOMRÅDE

Motorn Sonesse 50 är avsedd att driva inomhusprodukter (rullgardiner och filmdukar).

Motorn Sonesse 50 är avsedd att driva rullgardiner i flera delar.

Motorn Sonesse 50 är avsedd att driva flera rullgardiner samtidigt, där dessa är sammankopplade med ett mellanfäste.

Motorn Sonesse 50 är inte avsedd att användas med en kompensationsfjäder.

Användning utanför det användningsområdet är inte tillåtet, observera särskilt:

Motorn Sonesse 50 är inte utformad för utomhusanvändning (till exempel vertikala utomhussolskydd, rulljalusier etc.).

Installatören, som måste vara professionell med avseende på motorisering och hemmaautomatisering, måste säkerställa att den motordrivna produkten installeras enligt de standarder som gäller i det aktuella landet, som exempelvis EN 13120, med avseende på rullgardiner inomhus.

1.2 ANSVAR

Innan du installerar och använder motorn ska du **läsa denna installations- och bruksanvisning noga**. Förutom den information som ges i denna anvisning är det också viktigt att du följer de anvisningar som ges i bilagan **Säkerhetsanvisningar**.

Motorn ska installeras av en tekniker utbildad inom motor- och automatiseringsutrustning för hem, enligt Somfys instruktioner och tillämplig lagstiftning i det aktuella landet.

Användning av motorn på ett sätt som inte stämmer överens med beskrivningen ovan är inte tillåten. Det innebär att Somfys ansvar upphör och produktgarantin slutar gälla. Detta gäller även om anvisningarna här och i bilagan **Säkerhetsanvisningar** inte följs.

Installatören ska informera kunderna om villkoren för användning och underhåll av motorn och ska också vidarebefordra användnings- och underhållsanvisningarna, liksom bilagan **Säkerhetsanvisningar**, efter installation av motorn. Alla eftermarknadsåtgärder på motorn ska utföras av en tekniker utbildad inom motor- och automatiseringsutrustning för hem.

Om du har frågor om installationen av motorn eller behöver annan information, kontakta en Somfy-återförsäljare eller gå till webbplatsen www.somfy.se.

 Säkerhetsmeddelande!  Obs!

 Information

 Upp

 Ner

2. INSTALLATION

 Anvisningar som **måste** följas av den fackman inom motor- och automatiseringsutrustning för hem som installerar motorn.

 Motorn får aldrig tappas, slås på, tas hål på eller sänkas ner i vätska.

 Installera en separat styrning för varje motor.

 För att optimera extra tyst drift måste de mekaniska spelen mellan motor, tillbehör, rör och rörände vara så små som möjligt.

2.1. INSTALLATION

2.1.1. Förbereda motorn

Kontrollera att rörets innerdiameter är minst 47 mm.

1) Passa in de tillbehör som behövs för att integrera motorn i upprullningsröret:

- Montera kronan **a**, drivhjulet **b** och stopphjulet **c** på motorn.

Stopphjulet måste dras åt med ett vridmoment på mellan 1,5 och 1,8 Nm.

2) Mät längden (L1) mellan motorns innerkant och drivhjulets kant.

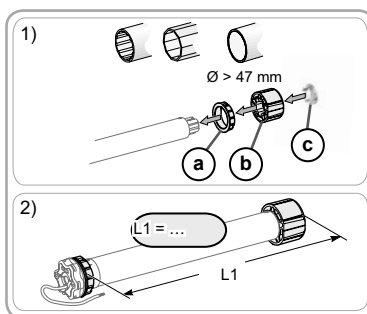

2.1.2. Förberedelse av röret

1) Kapa upprullningsröret till önskad längd beroende på vilken produkt som motorn ska monteras till.

2) Grada av upprullningsröret och ta bort spånorna.

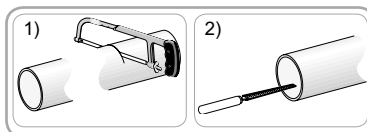

2.1.3. Ihopsättning motor – rör

- 1) För in motorn i röret.
- 2) Motorhjulet ska spärras så att det inte rör sig längs med röret:

- Antingen fäster man upprullningsröret på hjulet med fyra gängpressande skruvar med Ø 5 mm eller fyra stålpopnitar med Ø 4,8 mm som placeras mellan 5 och 15 mm från hjulets ytterrande, oavsett vilket upprullningsrör man använder.

👉 Skruvarna eller popnitarna får inte fästas på motorn utan endast på motorhjulet.

- 3) Sätt dit rörets ändstycke och kontrollera att anordningen är korrekt monterad.

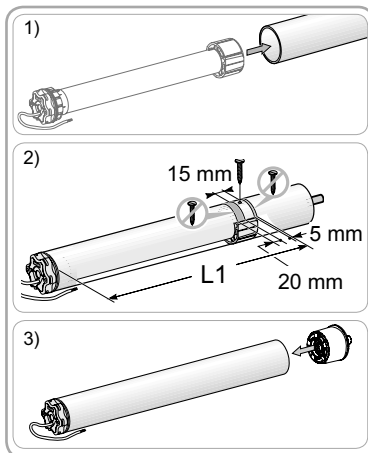

2.1.4. Montering av enheten motor – rör

👉 Den motordrivna produkten får inte tryckas ihop mellan fästena.

- 1) Montera och fäst röret och motorn på ändfästet **f** och på motorfästet **g**:

👉 Kontrollera att enhet – rör är fastlåst på ändfästet. På så sätt undviker man att röret och motorn lossnar från ändfästet när rulljalusin når sitt nedre gränsläge.

- 2) För motorer med stjärnformat huvud, se till att stoppringen **h** sitter på plats.

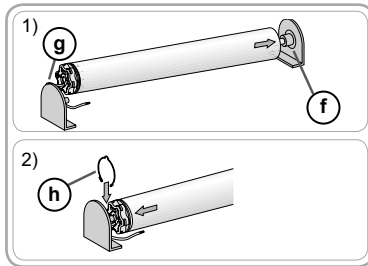

2.2. KABELANSLUTNING

⚠ Kablar som dras genom en metallvägg måste skyddas och isoleras med en genomföring eller muff.

⚠ Fäst upp kablarna så att de inte tar i rörliga delar.

⚠ Kabeln till Sonesse Ultra 50 kan demonteras. Om den har skadats ska den bytas mot en likadan.

👉 Se till att motorns strömkabel är åtkomlig: den ska vara enkel att byta.

- Bryt nätströmmen.
- Anslut motorn enligt tabellen nedan:

	Neutral (N)	Fasledare (L)	Jord (⊥)
120 V ~ 60 Hz	Vit	Svart	Grön
230 V ~ 50 Hz	Blå	Brun	Gul/grön
220 V ~ 60 Hz			

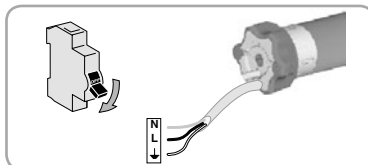

AMERIKANSK KONTAKT (PIGTAIL)			
	Neutral (N)	Fasledare (L)	Jord (⊥)
120 V – 60 Hz	Vit	Svart	Grön

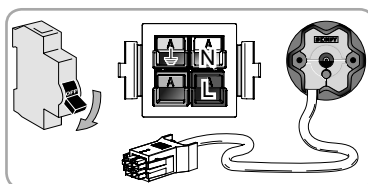

2.3. IDRIFTTAGNING

2.3.1. För-programmering av RTS-fjärrkontrollen

- 1) Slå på strömmen.
- 2) Tryck samtidigt på knapparna **Λ** och **V** på RTS-fjärrkontrollen: Den motordrivna produkten gör en upp- och nedrörelse (snabb höjning och sänkning) och RTS-fjärrkontrollen är förprogrammerad i motorn.

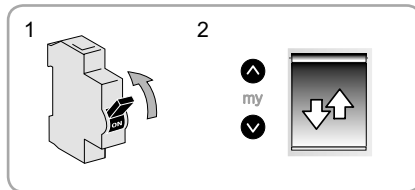

2.3.2. Kontroll av rotationsriktning

- 1) Tryck på knappen **Λ** på RTS-fjärrkontrollen:
 - a) Om den motordrivna produkten rör sig uppåt (a) är rotationsriktningen korrekt: Gå till avsnittet "Inställning av gränslägen".
 - b) Om den motordrivna produkten sänks (b) är rotationsriktningen felaktig: Gå till följande steg.
- 2) Tryck på knappen **my** på RTS-fjärrkontrollen tills den motordrivna produkten gör en upp- och nedrörelse. Rotationsriktningen har ändrats.
- 3) Tryck på knappen **Λ** på RTS-fjärrkontrollen för att kontrollera rotationsriktningen.

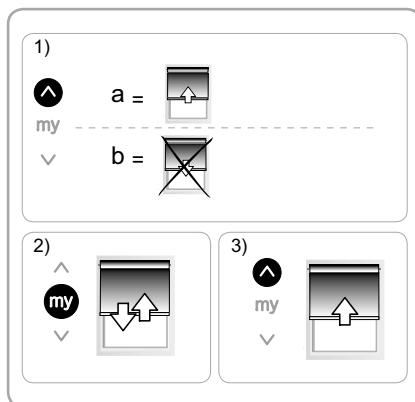

2.3.3. Inställning av gränslägen

i Gränslägena kan ställas in i valfri ordning.

- 1) Höj upp den motordrivna produkten till önskat läge genom att trycka på knappen **Λ**.
- 2) Tryck samtidigt på knapparna **my** och **V** tills produkten rör sig.
Det övre gränsläget har minneslagrats.
- 3) Tryck på knappen **my** när den motordrivna produkten har nått önskat nedre läge. Justera vid behov den motordrivna produktens läge med knapparna **Λ** och **V**.
- 4) Tryck samtidigt på knapparna **my** och **Λ** tills produkten rör sig.
Det nedre gränsläget har minneslagrats. Den motordrivna produkten höjs upp och stannar i det övre läget.

Det nedre gränsläget har minneslagrats. Den motordrivna produkten höjs upp och stannar i det övre läget.

2.3.4. Bekräfta inställningen

Bekräfta gränslägena genom att trycka på knappen **my** tills den motordrivna produkten gör en upp- och nedrörelse.

Gränslägena har programmerats.

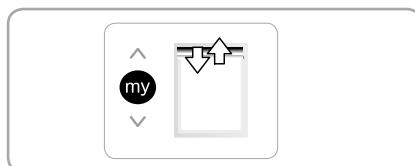

2.3.5. Programmering av RTS-fjärrkontrollen

Motorn är i programmeringsläge:

-- Tryck kort på knappen PROG på den RTS-fjärrkontroll som ska programmeras:

→ Den motordrivna produkten gör en upp- och nedrörelse: RTS-fjärrkontrollen är programmerad för motorn.

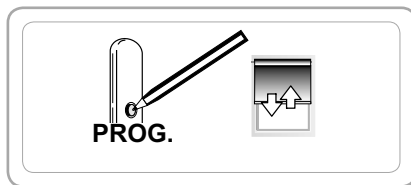

i Om motorn inte längre är i programmeringsläge, utför steg 2.3.1 igen, innan du utför steg 2.3.4.

2.3.6. Lägga till/ta bort fjärrkontroller och sensorer från Somfy

Se motsvarande anvisningar.

2.4. TIPS OCH RÅD VID INSTALLATIONEN

2.4.1. Har du frågor om Sonesse Ultra 50 RTS?

Problem	Möjliga orsaker	Lösningar
Den motordrivna produkten fungerar inte.	Defekt kablage.	Kontrollera kablagen och åtgärda det vid behov.
	Motorn är i värmeskyddsläge.	Vänta tills motorn har svalnat.
	Batteriet i fjärrkontrollen är för dåligt laddat.	Kontrollera om batteriet är svagt och byt det vid behov.
	Fjärrkontrollen är inte kompatibel med systemet.	Kontrollera kompatibiliteten och byt fjärrkontrollen vid behov.
	Fjärrkontrollen har inte programmerats in i motorn.	Använd en inprogrammerad fjärrkontroll eller programmera in den här fjärrkontrollen.
Den motordrivna produkten låter för mycket:	Motorhjulet och medbringaren är inte anpassade för det rör som används.	Byt motorhjulet och medbringaren
	Den motordrivna produkten trycks ihop mellan fästena	Skapa mer spel vid fästena
	Det finns spånor och/eller skruvar i röret.	Rengör upprullningsröret.
Den motordrivna produkten stannar för tidigt eller för sent.	Den motordrivna produktens gränslägen varierar.	Justera gränslägena.

2.4.2. Ändring av gränslägen

Justering av det övre gränsläget

- 1) Tryck på knappen **Λ** så att den motordrivna produkten kommer till det gränsläge som ska justeras.
- 2) Tryck samtidigt in knapparna **Λ** och **V** tills den motordrivna produkten gör en upp- och nedrörelse.
- 3) Tryck på knappen **Λ** eller **V** för att flytta den motordrivna produkten till den nya önskade positionen.
- 4) Bekräfta det nya gränsläget genom att trycka på knappen **my** tills den motordrivna produkten gör en upp- och nedrörelse.

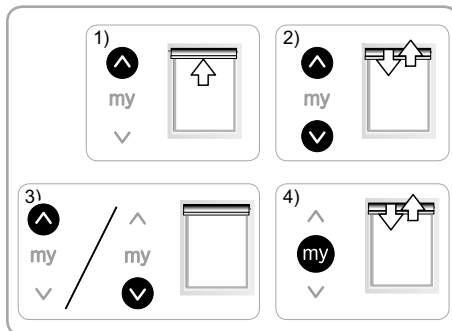

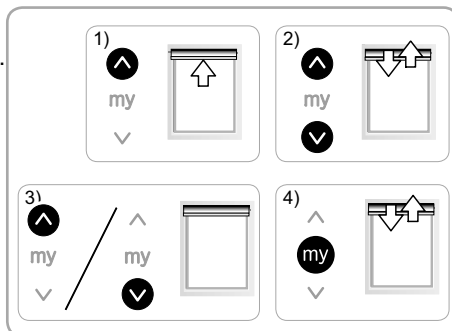

Justering av det nedre gränsläget

- 1) Tryck på knappen **V** för att den motordrivna produkten ska nå det gränsläge som ska justeras.
- 2) Tryck samtidigt in knapparna **Λ** och **V** tills den motordrivna produkten gör en upp- och nedrörelse.
- 3) Tryck på knappen **Λ** eller **V** för att flytta den motordrivna produkten till den nya önskade positionen.
- 4) Bekräfta det nya gränsläget genom att trycka på knappen **my** tills den motordrivna produkten gör en upp- och nedrörelse.



2.4.3. Byte av en defekt eller borttappad Somfy-fjärrkontroll

 Använd endast strömavbrottsfunktionen vid nollställning.

 Nollställningen raderar alla lokala fjärrkontroller, men givare, inställningarna av gränslägen och mellanläget sparas.

- 1) Placera den motordrivna produkten i halvt upphissat läge.
- 2) Stäng av huvudströmbrytaren i 2 sekunder.
- 3) Slå på spänningen mellan 5 och 15 sekunder.
- 4) Stäng av huvudströmbrytaren i 2 sekunder.
- 5) Slå på nätströmmen: den motordrivna produkten rör sig i några sekunder. (Om programmet befinner sig i det övre eller nedre gränsläget gör produkten en kort upp- och nedrörelse.)
- 6) Tryck på knappen PROG på fjärrkontrollen igen tills den motordrivna produkten gör en upp- och nedrörelse. Den nya fjärrkontrollen har programmerats och alla andra fjärrkontroller har raderats.

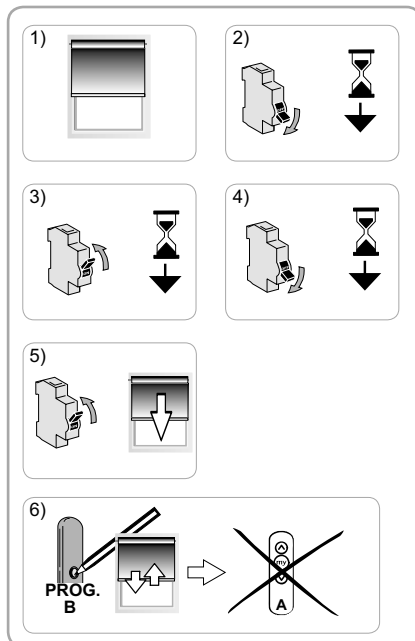

2.4.4. Återgång till ursprungskonfigurationen

 Använd endast strömbrottsfunktionen vid nollställning.

 Den här nollställningen tar bort alla fjärrkontroller, givare och inställningar av gränslägen och återinitierar motorns mellanläge (my).

- 1) Placera den motordrivna produkten i halvt upphissat läge.
- 2) Stäng av huvudströmbrytaren i 2 sekunder.
- 3) Slå på spänningen mellan 5 och 15 sekunder.
- 4) Stäng av huvudströmbrytaren i 2 sekunder.
- 5) Slå på nätströmmen: den motordrivna produkten rör sig i några sekunder. (Om programmet befinner sig i det övre eller nedre gränsläget gör produkten en kort upp- och nedrörelse.)
- 6) Tryck på knappen PROG på den lokala Somfy-fjärrkontrollen i **ca 7 s, till dess att den motordrivna produkten** utför två upp- och nedrörelser:
 - Motorn återinitieras till originalkonfigurationen.
 - Använd produkten (se kapitlet **Idrifttagning**).

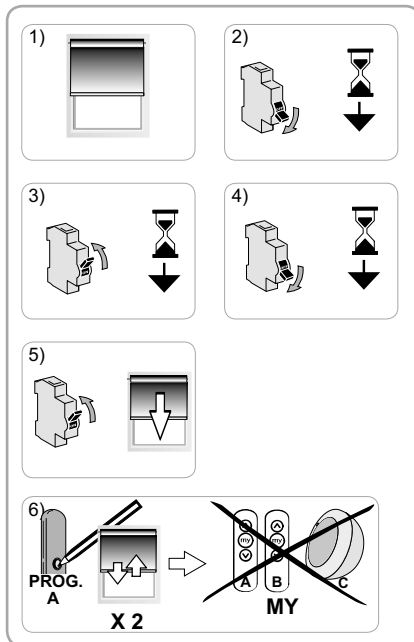

3. ANVÄNDNING OCH UNDERHÅLL

 Motorn kräver inget underhåll

 Av säkerhetsskäl är Somfy-motorer utrustade med värmeskydd som stannar motorn vid eventuell överhettning.

Upprepad aktivering av skyddet kan skada motorns prestanda.

Om motorns värmeskydd aktiveras, kontrollera installationen och att motorn är klassad för den aktuella typen av användning.

En normal installation löser inte ut skyddet.

För att undvika att gränslägena varierar ska man inte stänga av strömtillförseln mer än en vecka.

3.1. UPP- OCH NED-KNAPPAR

En kort tryckning på knappen **Λ** eller **V** höjer eller sänker den motordrivna produkten helt.

3.2. STOPP-FUNKTION

Den motordrivna produkten är i rörelse.

- Tryck **kort** på **my**: den motordrivna produkten stannar automatiskt.

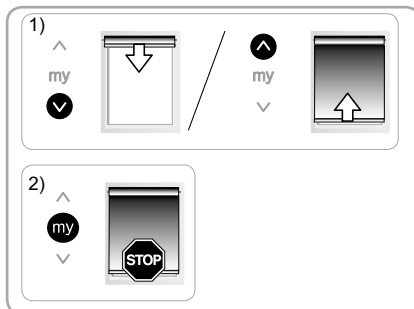

3.3. MELLANLÄGE (my)

Ett egenvalt mellanläge (my) kan registreras i Sonesse 50 utöver det övre och nedre gränsläget.

För att använda mellanläget (my):

- Tryck **kort** på **my**: den motordrivna produkten börjar röra sig och stannar i mellanläget (my).

❗ För att ändra eller ta bort mellanläget (my), se kapitlet "Extrainställningar".



3.4. EXTRAINSTÄLLNINGAR

3.4.1. Registrering eller ändring av mellanläget (my)

- 1) Placera den motordrivna produkten i önskat mellanläge (my).
- 2) Tryck på **my** i ca 5 s, tills den motordrivna produkten gör en upp- och nedrörelse: det önskade mellanläget (my) är programmerat.

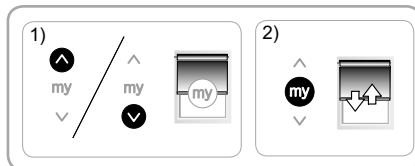

3.4.2. Ta bort mellanläget (my)

- 1) Tryck på **my**: den motordrivna produkten börjar röra sig och stannar i mellanläget (my).
- 2) Tryck på **my** igen tills den motordrivna produkten rör sig: Mellanläget (my) tas bort.

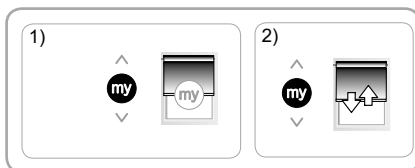

3.5. TIPS OCH RÅD VID ANVÄNDNING

3.5.1. Har du frågor om Sonesse Ultra 50 RTS?

Problem	Möjliga orsaker	Lösningar
Den motordrivna produkten fungerar inte.	Batteriet i fjärrkontrollen är för dåligt laddat.	Kontrollera om batteriet är svagt och byt det vid behov.
	Motorn är i värmeskyddsläge.	Vänta tills motorn har svalnat.

Om produkten fortfarande inte fungerar, kontakta en fackman inom motor- och automatiseringsutrustning för hem.

3.5.2. Byte av en defekt eller borttappad Somfy-fjärrkontroll

För byte av en defekt eller borttappad fjärrkontroll, kontakta en fackman inom motor- och automatiseringsutrustning för hem.

4. TEKNISKA DATA

Nätspänning	230 V ~ 50 Hz	120 V ~ 60 Hz	220 V ~ 60 Hz
Radiofrekvens	433,42 MHz		447,7 MHz
Användningstemperatur	0 °C till +60 °C		
Kapslingsklass	IP 31		
Säkerhetsnivå	Klass I		
Maximalt antal fjärrkontroller	12		
Maximalt antal sensorer	3		

CE Tillverkaren Somfy SAS, F-74300 CLUSES förklarar härmed att motorn som omfattas av dessa anvisningar när den är märkt för ingående spänning 230 V~50 Hz och används som avsett enligt dessa anvisningar, uppfyller uppfyller de väsentliga kraven i tillämpliga europadirektiv och i synnerhet maskindirektivet **2006/42/EG**, samt radiodirektivet **2014/53/EU**.

Hela CE-dokumentet finns på internetadressen www.somfy.com/ce.

Antoine Crézé, Approval manager, på vägnar av Activity director, Cluses, 02/2017.

ORIGINALBRUKSANVISNING

Denne bruksanvisningen gjelder for alle Sonesse Ultra 50 RTS og Sonesse Ultra 50 RTS RH -motorer uavhengig av dreiemoment og hastighet.

CONTENTS

1. Forhåndsinformasjon	47	3. Bruk og vedlikehold	53
1.1 Bruksområde	47	3.1. Opp- og ned-knappene	53
1.2 Ansvar	48	3.2. Stoppfunksjon	53
2. Installasjon	48	3.3. Favorittposisjon (my)	54
2.1. Installasjon	48	3.4. Tilleggsinnstillinger	54
2.2. Kabling	49	3.5. Tips og råd om bruk	54
2.3. Idriftsetting	50	4. Tekniske data	55
2.4. Tips og råd om installasjon	51		

Sonesse Ultra 50 RTS-motoren er utviklet for innendørs bruk.

Den gir økt komfort og velvære til brukeren takket være det lave lydnivået.

Hvis du trenger mer informasjon og ønsker et mer stillegående innvendig produkt, er det bare å ta kontakt med en Somfy-forhandler.

1. FORHÅNDSINFORMASJON

1.1 BRUKSOMRÅDE

Motoren Sonesse 50 er beregnet til drift av innendørs produkter (rullegardiner og lerreter).

Motoren Sonesse 50 er beregnet til drift av flerbånds rullegardiner.

Motoren Sonesse 50 er beregnet til drift av flere rullegardiner samtidig, hvis disse er koblet sammen med et skjøtebeslag.

Motoren Sonesse 50 er ikke beregnet til bruk sammen med en kompensasjonsfjær.

Enhver anvendelse utenom bruksområdet er forbudt, og særlig:

Motoren Sonesse 50 er ikke beregnet til utvendige produkter (f.eks. vindusmarkiser, rulleskodder osv.).

Installatøren, som må være en spesialist på motorisering og boligautomasjon, må sikre at det motordrevne produktet installeres i samsvar med gjeldende standarder i installasjonslandet, som EN 13120 for innendørs rullegardiner.

1.2 ANSVAR

Før du installerer og bruker motoren, må du lese denne **installasjons- og bruksanvisningen nøye**. I tillegg til instruksene i denne anvisningen må også detaljerte anvisninger i det vedlagte dokumentet **Sikkerhetsanvisninger** følges.

Motoren må installeres av fagfolk innen motorisering og boligautomasjon, i samsvar med instruksene fra Somfy og gjeldende forskrifter i landet der motoren skal brukes.

All bruk av motoren utenfor bruksområdet som er beskrevet ovenfor, er forbudt. Somfy fraskriver seg ethvert ansvar og all garanti ved slik bruk som ved all annen manglende overholdelse av anvisningene i denne veiledningen og i det vedlagte dokumentet **Sikkerhetsanvisninger**.

Installatøren skal informere kundene om bruk og vedlikehold av motoren og overlevere bruks- og vedlikeholdsanvisningene, samt det vedlagte dokumentet **Sikkerhetsanvisninger** etter installasjon av motoren. Alt servicearbeid på motoren skal utføres av fagfolk innen motorisering og boligautomasjon.

Hvis du har spørsmål eller ønsker mer informasjon i forbindelse med installasjonen av motoren, kan du kontakte en Somfy-forhandler eller gå til nettstedet www.somfy.com.

 Sikkerhetsvarsel!

 NB!

 Informasjon

 Heving

 Senking

2. INSTALLASJON

 Instruksene må **alltid** følges av spesialisten på motorisering og boligautomasjon under installasjon av motoren.

 Motoren må ikke slippes ned, stikkes hull i, legges i væske eller utsettes for støt.

 Installer en separat fjernkontroll for hver motor.

 For å optimere ekstra stillegående drift må det mekaniske spillet mellom motor, tilbehør, rør og rørende reduseres mest mulig.

2.1. INSTALLASJON

2.1.1. Klargjøring av motoren

Kontroller at rørets innvendige diameter er større enn 47 mm.

1) Monter det nødvendige tilbehøret for innbygging av motoren i røret:

• Monter medbringeren **a**, motorhjulet **b** og stopphjulet **c** på motoren.

Stopp hjulet må trekkes til med et dreiemoment på mellom 1,5 og 1,8 Nm.

2) Mål lengden (L1) fra innerkanten på toppen av motoren til kanten av motorhjulet.

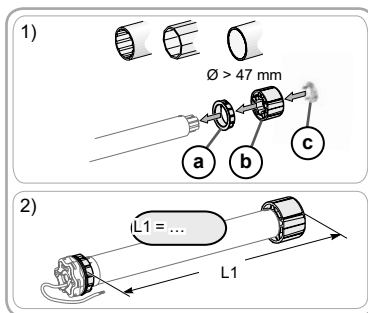

2.1.2. Klargjøring av røret

1) Kutt røret i ønsket lengde tilpasset produktet som skal motoriseres.

2) Rund av røret og fjern avfallet.

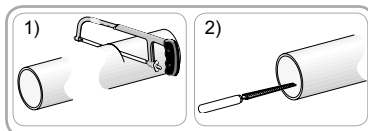

2.1.3. Montering av motoren i røret

1) Skyv motoren inn i røret.

2) Motoren må være blokkert i posisjon for å hindre at den flytter seg inni røret:

- Dette gjøres ved å feste røret til motorhjulet ved hjelp av 4 selvgjengende skruer Ø 5 mm eller 4 popnagler av stål Ø 4,8 mm plassert mellom 5 et 15 mm fra ytterkanten av motorhjulet, uavhengig av rørtype.

 Skruene eller naglene skal festes til motorhjulet og ikke til motoren.

3) Skyv endedekeselet inn i røret og sørg for at det sitter godt fast.

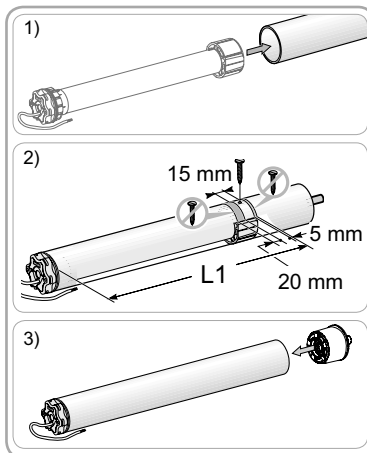

2.1.4. Montering av rørmotoren

 Det motoriserte produktet må ikke klemmes sammen mellom brakettene.

1) Monter og fest rørmotoren på endebraaketten **f** og på motorbrakettene **g**:

 Kontroller at rørmotoren er låst på endebraaketten. På denne måten unngår man at rørmotoren kommer ut av festet på endebraaketten når rullegardinen når nedre ende posisjon.

2) På stjernehodemotorer må du kontrollere at stoppringen **h** er på plass.

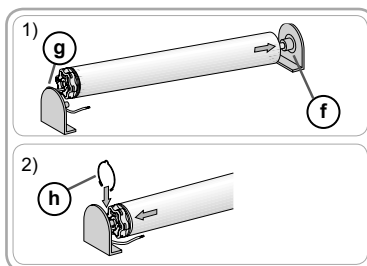

2.2. KABLING

 Kabler som går gjennom en metallvegg, må være beskyttet og isolert av en gummitetting eller hylse.

 Fest kablene for å unngå all berøring med deler i bevegelse.

 Kabelen til Sonesse Ultra 50 kan demonteres. Hvis den er skadet, må den skiftes ut med en ny av samme type.

 Sørg for at strømkabelen til motoren er lett tilgjengelig: Den må være enkel å skifte ut.

- Koble fra strømmen.

- Koble motoren etter opplysningene i tabellen under:

	Nøytral (N)	Fase (L)	Jord (⊥)
120 V ~ 60 Hz	Hvit	Svart	Grønn
230 V ~ 50 Hz	Blå	Brun	Gul/grønn
220 V ~ 60 Hz			

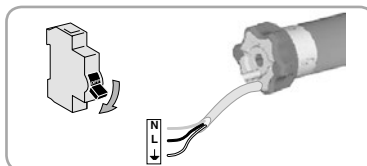

	US-KONTAKT (PIGTAIL)		
	Nøytral (N)	Fase (L)	Jord (⊥)
120 V - 60 Hz	Hvit	Svart	Grønn

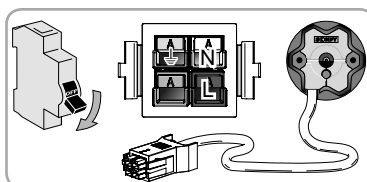

NO

2.3. IDRIFTSETTING

2.3.1. Forhåndslagring av RTS-fjernkontroll

- 1) Slå på strømmen.
- 2) Trykk samtidig på knappene **Λ** og **V** på RTS-fjernkontrollen: Det motoriserte produktet gjør en opp- og nedbevegelse (hurtig heving og senking); RTS-fjernkontrollen er forhåndslagret i motoren.

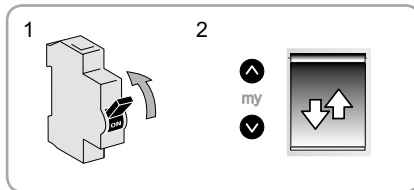

2.3.2. Kontroll av rotasjonsretningen

- 1) Trykk på knappen **Λ** på RTS-fjernkontrollen:
 - a) Hvis det motoriserte produktet går oppover (a), er rotasjonsretningen riktig: Da går du direkte til avsnittet «Innstilling av endeposisjoner».
 - b) Hvis det motoriserte produktet går nedover (b), er rotasjonsretningen feil: Fortsett med neste punkt.
- 2) Trykk på knappen **my** på RTS-fjernkontrollen helt til motoren gjør en opp- og nedbevegelse: Rotasjonsretningen er endret.
- 3) Trykk på knappen **Λ** på RTS-fjernkontrollen for å kontrollere rotasjonsretningen.

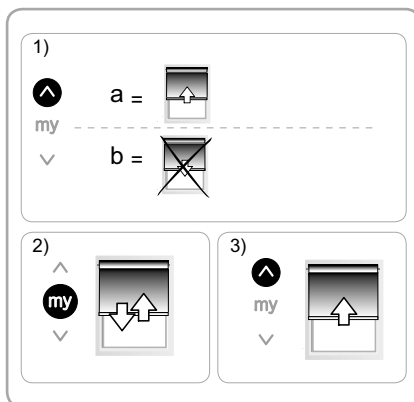

i 2.3.3. Innstilling av endeposisjoner

Endeposisjonene kan stilles inn i fritt valgt rekkefølge.

- 1) Kjør det motoriserte produktet i ønsket øvre endeposisjon ved å trykke på knappen **Λ**.
- 2) Trykk samtidig på knappene **my** og **V** helt til det motoriserte produktet beveger seg. Øvre endeposisjon er lagret.
- 3) Trykk på knappen **my** når det motoriserte produktet når ønsket nedre endeposisjon. Om nødvendig justerer du posisjonen til det motoriserte produktet med knappene **Λ** og **V**.
- 4) Trykk samtidig på knappene **my** og **Λ** helt til det motoriserte produktet beveger seg. Nedre endeposisjon er lagret. Det motoriserte produktet kjøres opp og stopper i øvre posisjon.

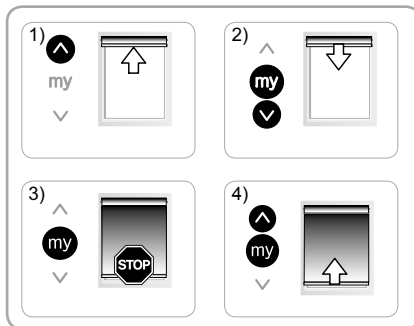

2.3.4. Validering av innstillingen

For å bekrefte endeposisjonene trykker du på knappen **my** helt til det motoriserte produktet gjør en opp- og nedbevegelse.

Endeposisjonene er lagret.

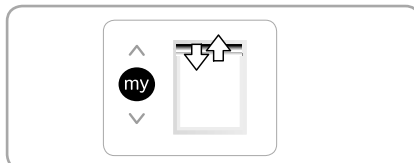

2.3.5. Lagring av RTS-fjernkontrollen

Motoren er i programmeringsmodus:

-- Trykk kort på PROG-knappen på RTS-fjernkontrollen som skal lagres:

→ Det motoriserte produktet gjør en opp- og nedbevegelse: Denne RTS-fjernkontrollen er nå lagret i motoren.

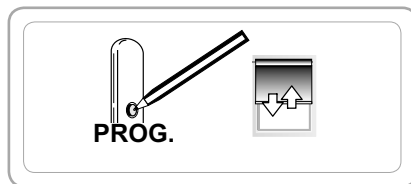

i Hvis motoren ikke lenger er i programmeringsmodus, gjentar du trinn 2.3.1 før du gjennomfører trinn 2.3.4.

2.3.6. Legge til/slette Somfy-fjernkontroller og -sensorer

Se den tilhørende installasjonsguiden.

2.4. TIPS OG RÅD OM INSTALLASJON

2.4.1. Problemer med Sonesse Ultra 50 RTS?

Problem	Mulig årsak	Løsning
Det motoriserte produktet virker ikke.	Kablingen er feil.	Kontroller kablingen og endre den om nødvendig.
	Motoren er i varmebeskyttelsesmodus.	Vent til motoren er avkjølt.
	Batteriet i fjernkontrollen er dårlig.	Kontroller batteriet og skift ut om nødvendig.
	Fjernkontrollen er ikke kompatibel.	Kontroller kompatibiliteten og skift ut fjernkontrollen om nødvendig.
	Fjernkontrollen du bruker, er ikke lagret i motoren.	Bruk en lagret fjernkontroll eller lagre denne fjernkontrollen.
Det motoriserte produktet bråker:	Motorhjulet og medbringeren er ikke tilpasset røret som brukes.	Skift ut motorhjulet og medbringeren
	Det motoriserte produktet klemmes sammen mellom festene	Sørg for klaring ved festene
	Det er avfall eller skruer i røret.	Rengjør røret.
Det motoriserte produktet stopper for tidlig eller for sent.	Avvik i endeveisposisjonene for det motoriserte produktet.	Juster endeveisposisjonene

NO

2.4.2. Justere endeveisjonene

Justering av øvre endeveisjon

1) Trykk på knappen **A** for å kjøre det motoriserte produktet til endeveisjonen som skal justeres.

2) Trykk samtidig på knappene **A** og **V** helt til det motoriserte produktet gjør en opp- og nedbevegelse.

3) Trykk på knappen **A** eller **V** for å flytte det motoriserte produktet til den nye posisjonen.

4) For å bekrefte den nye endeveisjonen trykker du på knappen **my** helt til det motoriserte produktet gjør en opp- og nedbevegelse.

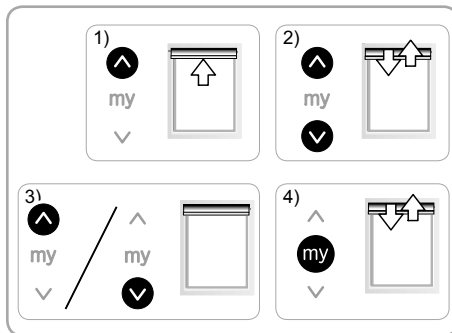

Justering av nedre endeveisjon

1) Trykk på knappen **V** for å kjøre det motoriserte produktet til endeveisjonen som skal justeres.

2) Trykk samtidig på knappene **A** og **V** helt til det motoriserte produktet gjør en opp- og nedbevegelse.

3) Trykk på knappen **A** eller **V** for å flytte det motoriserte produktet til den nye posisjonen.

4) For å bekrefte den nye endeveisjonen trykker du på knappen **my** helt til det motoriserte produktet gjør en opp- og nedbevegelse.

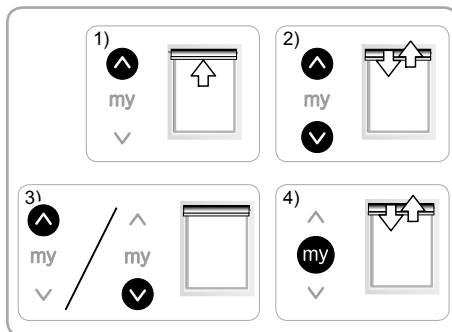

2.4.3. Utskifting av tapt eller ødelagt Somfy-fjernkontroll



Det doble strømcuttet skal kun foretas ved det apparatet som skal nullstilles.



Denne nullstillingen sletter alle lokale fjernkontroller, men innstillingene for endeveisjon og favorittposisjon beholdes.

1) Sett det motoriserte produktet i midtstilling.

2) Slå av strømmen i to sekunder.

3) Tilfør strøm igjen i 5 til 15 sek.

4) Slå av strømmen i to sekunder.

5) Tilfør strøm igjen: Det motoriserte produktet setter seg i bevegelse noen sekunder. (Hvis apparatet er i øvre eller nedre endeveisjon, gjør det en kort opp- og nedbevegelse).

6) Trykk en gang til på PROG-knappen på den nye fjernkontrollen helt til det motoriserte produktet gjør en opp- og nedbevegelse: Den nye fjernkontrollen er lagret og alle de andre fjernkontrollene er slettet.

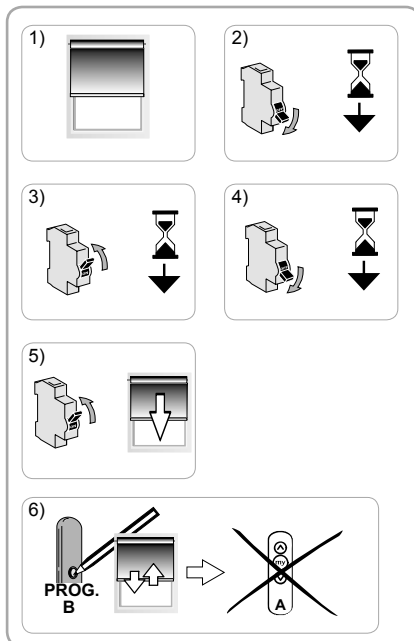

2.4.4. Tilbakestilling til originaloppsett

 Det doble strømkuttet skal kun foretas ved det apparatet som skal nullstilles.

 Denne nullstillingen sletter alle fjernkontroller, alle sensorer og alle endeposisjoninnstillinger og gjenoppretter motorens favorittposisjon (my).

- 1) Sett det motoriserte produktet i midtstilling.
- 2) Slå av strømmen i to sekunder.
- 3) Tilfør strøm igjen i 5 til 15 sek.
- 4) Slå av strømmen i to sekunder.
- 5) Tilfør strøm igjen: Det motoriserte produktet setter seg i bevegelse noen sekunder. (Hvis apparatet er i øvre eller nedre endeposisjon, gjør det en kort opp- og nedbevegelse).
- 6) Trykk på PROG-knappen på den lokale Somfy-fjernkontrollen i **≈ 7 s helt til** det motoriserte produktet gjør to opp- og nedbevegelser:
 - Motoren er tilbakestilt til originaloppsettet.
 - Ny idriftsetting (se kapitlet **Idriftsetting**).

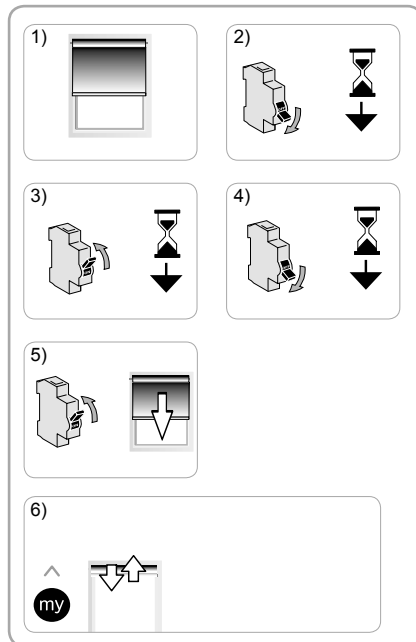

3. BRUK OG VEDLIKEHOLD

 Denne motoren er vedlikeholdsfri

 Av hensyn til sikkerheten for personer og materiell er Somfy-motorene utstyrt med en varmebeskyttelse som vil utløse motorstopp ved overoppheting.

Gjentatt aktivering av denne beskyttelsen kan forringe motorens ytelse.

Hvis motoren skifter til varmebeskyttelse, må du kontrollere installasjonen og sjekke at motoren er merket for den tiltenkte bruken.

Normal installasjon skal ikke utløse denne beskyttelsen.

For å unngå avvik fra endeposisjonene må du ikke ha strømmen avslått i mer enn 1 uke.

3.1. OPP- OG NED-KNAPPENE

Et trykk på knappen **Λ** eller **V** får det motoriserte produktet til å kjøre opp eller ned.

3.2. STOPPFUNKSJON

Det motoriserte produktet er i bevegelse.

- Trykk **kort** på **my**: Det motoriserte produktet stanser automatisk.

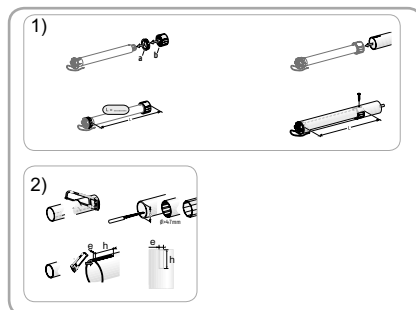

3.3. FAVORITTPOSISJON (my)

Du kan lagre en mellomposisjon mellom øvre og nedre endeposisjon i Sonesse 50. Denne posisjonen kalles «favorittposisjon (my)».

Bruke favorittposisjonen (my):

- Trykk **kort** på **my**: Det motoriserte produktet begynner å bevege seg og stanser i favorittposisjonen (my).

i For å endre eller slette favorittposisjonen (my), se kapitlet «Tilleggsinnstillinger».



3.4. TILLEGGSINNSTILLINGER

3.4.1. Lagring og endring av favorittposisjonen (my)

- 1) Sett det motoriserte produktet i ønsket favorittposisjon (my).
- 2) Trykk på **my** i ≈ 5 s helt til det motoriserte produktet gjør en opp- og nedbevegelse: Ønsket favorittposisjon (my) er lagret.

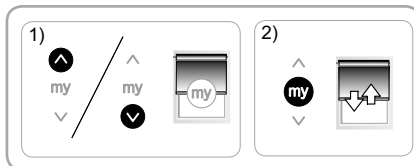

3.4.2. Slette favorittposisjonen (my)

- 1) Trykk på **my**: Det motoriserte produktet begynner å bevege seg og stanser i favorittposisjonen (my).
- 2) Trykk en gang til på **my** helt til det motoriserte produktet beveger seg: Favorittposisjonen (my) er slettet.

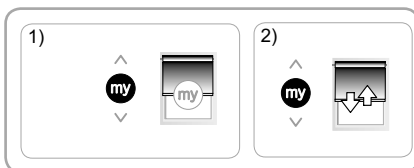

3.5. TIPS OG RÅD OM BRUK

3.5.1. Problemer med Sonesse Ultra 50 RTS?

Problem	Mulig årsak	Løsning
Det motoriserte produktet virker ikke.	Batteriet i fjernkontrollen er dårlig.	Kontroller batteriet og skift ut om nødvendig.
	Motoren er i varmeskyttelsesmodus.	Vent til motoren er avkjølt.

Hvis det motoriserte produktet fremdeles ikke virker, må du kontakte fagfolk innenfor motorisering og boligautomasjon.

3.5.2. Utskifting av tapt eller ødelagt Somfy-fjernkontroll

Hvis en fjernkontroll er tapt eller ødelagt, må du kontakte fagfolk innenfor motorisering og boligautomasjon.

4. TEKNISKE DATA

Strømforsyning	230 V ~ 50 Hz	120 V ~ 60 Hz	220 V ~ 60 Hz
Radiofrekvens	433,42 MHz		447,7 MHz
Brukstemperatur	0 °C til + 60 °C		
Beskyttelsesindeks	IP 31		
Sikkerhetsnivå	Klasse I		
Maksimalt antall fjernkontroller	12		
Maksimalt antall sensorer	3		

CE Somfy SAS, F-74300 CLUSES, erklærer herved som produsent at motoren beskrevet i denne bruksanvisningen merket for å forsynes med spenningen 230 V ~ 50 Hz og brukt som angitt i denne bruksanvisningen, er i samsvar med de viktigste kravene i de relevante EU-direktivene og særlig maskindirektivet **2006/42/EF** og radiodirektivet **2014/53/EU**.

Den fullstendige teksten i EU-samsvarserklæringen finnes på www.somfy.com/ce.

Antoine Crézé, godkjenningsleder, på vegne av aktivitetsdirektøren, Cluses, 02/2017.

ОРИГИНАЛЬНОЕ РУКОВОДСТВО

Настоящее руководство относится ко всем приводам Sonesse Ultra 50 RTS и Sonesse Ultra 50 RTS RH независимо от крутящего момента и скорости вращения.

CONTENTS

1. Предварительная информация	56	3. Использование и техническое обслуживание	62
1.1. Область применения	56	3.1. Клавиши «Вверх» и «Вниз»	62
1.2. Ответственность	57	3.2. Функция СТОП	62
2. Монтаж	57	3.3. Промежуточное положение (my)	63
2.1. Монтаж	57	3.4. Дополнительные настройки	63
2.2. Подключение	58	3.5. Советы и рекомендации по использованию	63
2.3. Пусконаладочные работы	59	4. Технические характеристики	64
2.4. Советы и рекомендации по монтажу	60		

Привод Sonesse Ultra 50 RTS предназначен для эксплуатации в помещениях.

Низкий уровень шума обеспечивает пользователю необходимый комфорт.

За более подробной информацией по улучшению акустического комфорта обращайтесь к специалисту компании Somfy.

1. ПРЕДВАРИТЕЛЬНАЯ ИНФОРМАЦИЯ

1.1. ОБЛАСТЬ ПРИМЕНЕНИЯ

Привод Sonesse 50 предназначен для управления конструкциями, установленными в помещениях (рулонные шторы и проекционные экраны).

Привод Sonesse 50 разработан для управления рулонными шторами.

Привод Sonesse 50 можно использовать для одновременного управления несколькими рулонными шторами, если они соединены между собой промежуточным креплением.

Привод Sonesse 50 не предназначен для использования в конструкциях с компенсационной пружиной.

Запрещено любое использование изделия вне области применения, в частности:

привод Sonesse 50 не предназначен для эксплуатации вне помещений (для уличных вертикальных жалюзи, рольставен и пр.).

Данное изделие фирмы Somfy должно устанавливаться специалистом по механизации и автоматизации жилых помещений, имеющим соответствующий допуск. Специалист обязан убедиться, что приводное изделие установлено в соответствии с требованиями стандартов, действующих в стране установки, в частности с требованиями стандарта по рольставням EN 13120.

1.2. ОТВЕТСТВЕННОСТЬ

Перед началом установки и эксплуатации привода внимательно изучите **руководство по эксплуатации и монтажу**. Помимо указаний, приведенных в настоящем руководстве, ознакомьтесь с инструкциями, изложенными в прилагаемом документе **Указания по мерам безопасности**.

Привод должен устанавливаться специалистом по механизации и автоматизации жилых помещений согласно инструкциям Somfy и правилам, действующим в стране, где привод вводится в эксплуатацию.

Запрещается использовать привод не по прямому назначению, описанному выше. Такое использование, равно как и несоблюдение указаний, приведенных в настоящем руководстве и в документе **Указания по мерам безопасности**, освобождает фирму Somfy от ответственности и гарантийных обязательств.

После установки привода установщик должен проинформировать своих клиентов об условиях использования и технического обслуживания привода и передать им руководство по эксплуатации и техническому обслуживанию и прилагаемый документ **Указания по мерам безопасности**. Любая операция послепродажного обслуживания привода должна выполняться специалистом по бытовым средствам механизации и автоматики.

В случае сомнений при установке привода или для получения дополнительной информации обратитесь к консультанту Somfy или зайдите на сайт www.somfy.ru.

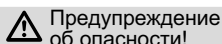

Предупреждение об опасности!



Внимание!



Информация



Вверх





Вниз

2. МОНТАЖ

 Инструкции, которым **должен обязательно** следовать специалист в области механизации и автоматизации жилых помещений при установке привода.

 Не допускайте падения привода и ударов по нему, не делайте в приводе отверстия и не погружайте его в жидкость.

 Устанавливайте отдельный выключатель или устройство управления для каждого привода.

 Для оптимизации сверхтихой работы должны быть максимально уменьшены механические зазоры между приводом, принадлежностями, валом и торцом вала.

2.1. МОНТАЖ

2.1.1. Подготовка привода

Убедитесь, что внутренний диаметр вала больше 47 мм.

1) Установите комплектующие, необходимые для крепления привода в валу:

• Установите на привод адаптер **a**, переходник **b** и стопорное крепление **c**.

Момент затяжки при прикручивании стопорного крепления должен составлять 1,5—1,8 Н•м.

2) Измерьте расстояние (L_1) между внутренним краем головки привода и внешней кромкой переходника.

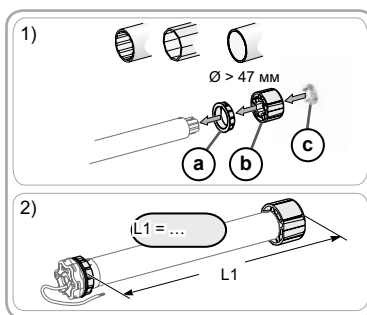

2.1.2. Подготовка вала

1) Отрежьте вал нужной длины.

2) Зачистите заусенцы и удалите опилки.

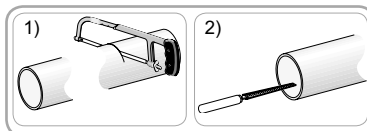

2.1.3. Сборка привода с валом

- 1) Вставьте привод в вал.
- 2) Переходник должен быть зафиксирован во избежание осевых перемещений в валу.

- Для этого закрепите переходник в валу четырьмя саморезными винтами Ø 5 мм или четырьмя вытяжными стальными заклепками Ø 4,8 мм, установленными на расстоянии от 5 до 15 мм от внешнего края переходника.

Винты или заклепки не должны касаться привода, а устанавливаются только на переходнике.



- 3) Вставьте гильзу в вал и убедитесь в прочности сборки.

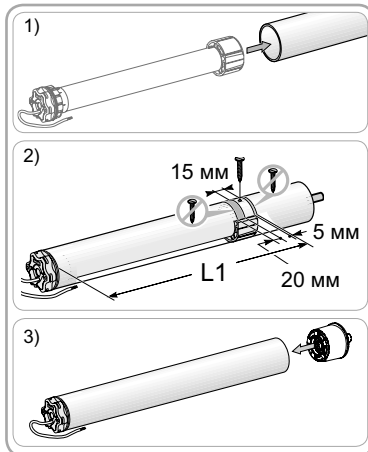

2.1.4. Установка вала с приводом



Привод не должен быть зажат между креплениями.

- 1) Установите и закрепите цапфу вала в кронштейн противоположного крепления **f** и вал в кронштейне привода **g**:



Убедитесь, что вал в сборе с приводом закреплен на противоположном креплении. Эта операция позволяет избежать выхода вала с приводом из крепления в конечном нижнем положении полотна.

- 2) У приводов со звездообразной головной частью убедитесь, что стопорное кольцо **h** находится на своем месте.

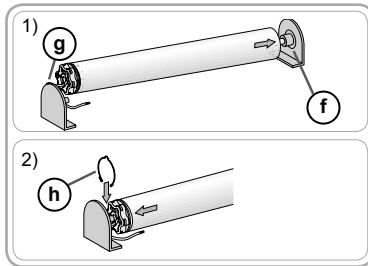

2.2. ПОДКЛЮЧЕНИЕ

⚠ Кабели, проходящие сквозь металлическую переборку, должны быть защищены и изолированы втулкой или защитной оболочкой.

⚠ Закрепите кабели для предотвращения их соприкосновения с подвижными частями.

⚠ Кабель привода Sonesse Ultra 50 выполнен съемным. В случае повреждения замените его идентичным кабелем.



Сделайте кабель питания привода доступным: должна быть обеспечена возможность его удобной замены.

- Отключите питание.

- Подключите привод в соответствии с информацией, приведенной в таблице ниже:

	Нейтраль (N)	Фаза (L)	Заземление (⊥)
120 В ~ 60 Гц	Белый	Черный	Зеленый
230 В ~ 50 Гц	Синий	Коричневый	Желто-зеленый
220 В ~ 60 Гц			

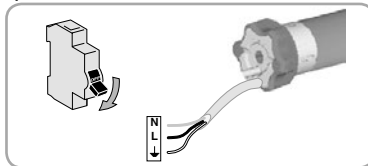

АМЕР. РАЗЪЕМ С ГИБКИМИ ВЫВОДАМИ			
	Нейтраль (N)	Фаза (L)	Заземление (⊥)
120 В, 60 Гц	Белый	Черный	Зеленый

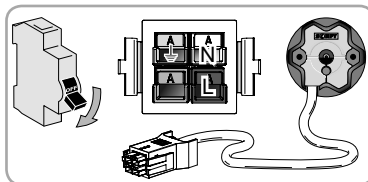

2.3. ПУСКОНАЛАДОЧНЫЕ РАБОТЫ

2.3.1. Предварительная регистрация пульта управления RTS

1) Подайте питание.

2) Нажмите одновременно клавиши **Λ** и **V** устройства управления RTS: Полотно конструкции выполнит короткое движение вверх-вниз; устройство управления RTS предварительно зарегистрировано в приводе.

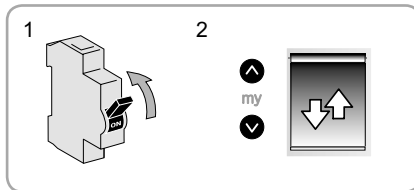

2.3.2. Проверка направления вращения

1) Нажмите клавишу **Λ** устройства управления RTS:

a) Если полотно конструкции поднимается (a), направление вращения правильное: Переходите к разделу «Настройка конечных положений».

b) Если полотно конструкции опускается (b), направление вращения неправильное: Переходите к следующему этапу.

2) Нажмите клавишу **my** устройства управления RTS и удерживайте ее до тех пор, пока полотно не выполнит движение вверх и вниз: Направление вращения изменено.

3) Нажмите клавишу **Λ** устройства управления RTS для проверки направления вращения.

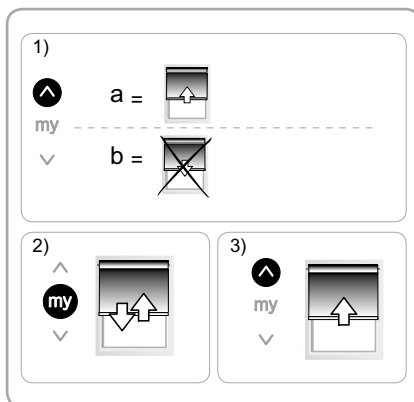

2.3.3. Настройка конечных положений

ⓘ Конечные положения могут быть настроены в любом порядке.

1) Поднимите полотно конструкции в нужное верхнее положение, нажав клавишу **Λ**.

2) Нажмите одновременно клавиши **my** и **V** и удерживайте их до начала движения полотна.

Верхнее конечное положение внесено в память.

3) Нажмите клавишу **my**, когда полотно достигнет нужного нижнего положения. При необходимости скорректируйте положение полотна с помощью клавиш **Λ** и **V**.

4) Нажмите одновременно клавиши **my** и **Λ** и удерживайте их до начала движения полотна.

Нижнее конечное положение внесено в память. Полотно поднимается и останавливается в верхнем положении.

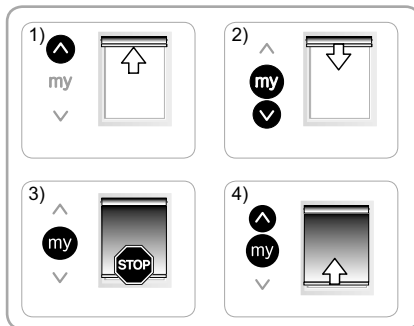

2.3.4. Подтверждение конечных положений

Чтобы подтвердить конечные положения, нажмите клавишу **my** и удерживайте ее до тех пор, пока полотно не выполнит движение вверх и вниз.

Конечные положения запрограммированы.

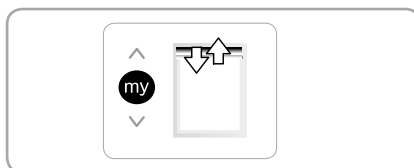

2.3.5. Регистрация пульта управления RTS

Привод находится в режиме программирования:

— Кратковременно нажмите на клавишу PROG регистрируемого устройства управления RTS:

→ Полотно совершит движение вверх и вниз: данный пульт управления RTS будет запрограммирован в приводе.

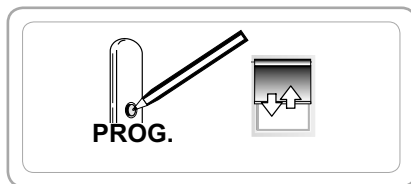

❗ Если привод больше не находится в режиме программирования, повторите этап 2.3.1, далее выполните этап 2.3.4.

2.3.6. Добавление/удаление пультов управления и датчиков Somfy

См. соответствующее руководство.

2.4. СОВЕТЫ И РЕКОМЕНДАЦИИ ПО МОНТАЖУ

2.4.1. Возможные неисправности Sonesse Ultra 50 RTS и методы их устранения

Ситуация	Возможные причины	Меры по устранению
Привод не работает.	Неправильное подключение.	Проверьте подключение и при необходимости исправьте его.
	Сработала защита привода от перегрева.	Дождитесь остывания привода.
	Разряжен элемент питания пульта управления.	Проверьте заряд элемента питания и при необходимости замените его.
	Несовместимость пульта управления с приводом.	Проверьте совместимость пульта управления и при необходимости замените его.
	Используемый пульт управления не запрограммирован в памяти привода.	Используйте запрограммированный пульт управления или запрограммируйте данный пульт управления.
Повышенный уровень шума:	Переходник и адаптер не соответствуют выбранному валу.	Замените переходник и адаптер
	Конструкция зажата между креплениями.	Обеспечьте наличие люфта между конструкцией и креплениями.
	В валу находятся опилки или винты.	Очистите вал.
Полотно останавливается слишком рано или слишком поздно.	Смещены конечные положения полотна.	Отрегулируйте конечные положения.

2.4.2. Корректировка конечных положений

Корректировка верхнего конечного положения

- 1) Нажмите кнопку **Λ**, чтобы привести полотно к конечному положению.
- 2) Нажмите одновременно клавиши **Λ** и **V** и удерживайте их до совершения полотном движения вверх и вниз.
- 3) Нажмите клавишу **Λ** или **V**, чтобы переместить полотно к новому нужному положению.
- 4) Чтобы подтвердить новое конечное положение, нажмите клавишу **my** и удерживайте ее до выполнения полотном движения вверх и вниз.

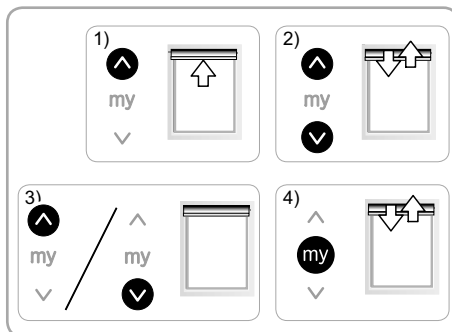

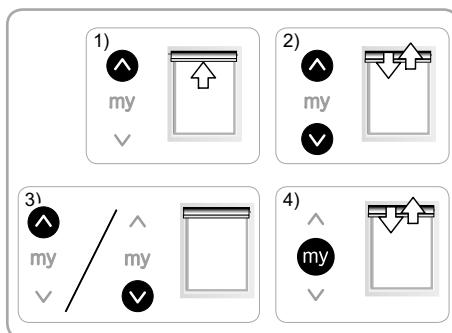

Корректировка нижнего конечного положения

- 1) Нажмите кнопку **V**, чтобы привести полотно к конечному положению.
- 2) Нажмите одновременно клавиши **Λ** и **V** и удерживайте их до совершения полотном движения вверх и вниз.
- 3) Нажмите клавишу **Λ** или **V**, чтобы переместить полотно к новому нужному положению.
- 4) Чтобы подтвердить новое конечное положение, нажмите клавишу **my** и удерживайте ее до выполнения полотном движения вверх и вниз.



2.4.3. Замена утерянного или поврежденного пульта управления Somfy

 Выполняйте последовательность отключения электропитания только для сброса настроек.

 При этом сбросе происходит удаление из памяти всех зарегистрированных локальных устройств управления, но датчики, настройки конечных положений и промежуточного положения сохраняются.

- 1) Установите полотно конструкции в среднее положение.
- 2) Выключите питание на 2 секунды.
- 3) Снова включите питание на 5—15 секунд.
- 4) Выключите питание на 2 секунды.
- 5) Снова включите питание: Полотно придет в движение на несколько секунд. (Если привод находится в верхнем или нижнем конечном положении, он выполнит короткое движение в такте вверх-вниз.)
- 6) Нажмите кнопку PROG (программирования) нового устройства управления и удерживайте ее, пока полотно не выполнит движение вверх-вниз: будет зарегистрирован новый пульт управления, а все другие пульты управления будут удалены из памяти.

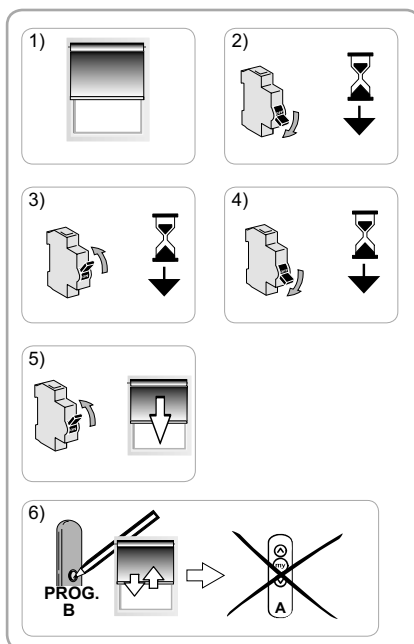

2.4.4. Возврат к заводским настройкам

 Выполняйте последовательность отключения электропитания только для сброса настроек.

 При этом сбросе происходит удаление из памяти всех зарегистрированных устройств управления, всех датчиков, всех настроек конечных положений и промежуточного положения (my) привода.

- 1) Установите полотно конструкции в среднее положение.
 - 2) Выключите питание на 2 секунды.
 - 3) Снова включите питание на 5—15 секунд.
 - 4) Выключите питание на 2 секунды.
 - 5) Снова включите питание: Полотно придет в движение на несколько секунд. (Если полотно находится в верхнем или нижнем конечном положении, то привод выполнит короткое движение в такте вверх-вниз.).
 - 6) Нажмите кнопку PROG на локальном пульте управления Somfy **примерно на 7 с**, пока полотно дважды не переместится вверх и вниз:
 - Привод сброшен на заводские настройки.
- Возобновите ввод в эксплуатацию (см. главу **Ввод в эксплуатацию**).

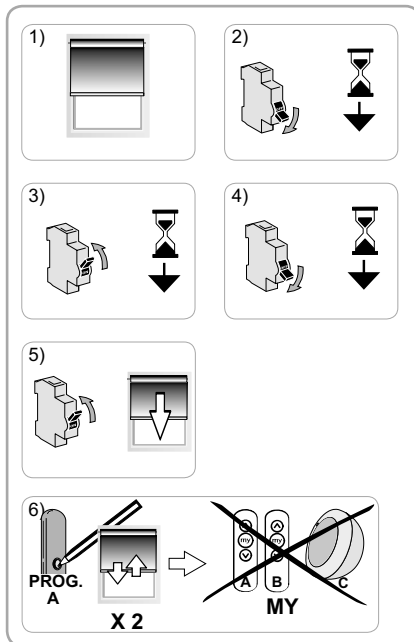

3. ИСПОЛЬЗОВАНИЕ И ТЕХНИЧЕСКОЕ ОБСЛУЖИВАНИЕ

 Данный привод не требует обслуживания

 Для обеспечения безопасности оборудования и людей приводы Somfy оснащаются защитой, останавливающей привод в случае перегрева.

Регулярное срабатывание защиты от перегрева может ухудшить характеристики привода.

Если у привода сработала защита от перегрева, проверьте монтаж и убедитесь, что привод рассчитан на эксплуатацию в таких условиях.

Нормальная работы системы не должна приводить к срабатыванию защиты от перегрева.

Во избежание смещения конечных положений полотна не отключайте питание более чем на неделю.

3.1. КЛАВИШИ «ВВЕРХ» И «ВНИЗ»

Кратковременное нажатие клавиши **Λ** или **V** вызывает полный подъем или полное опускание полотна.

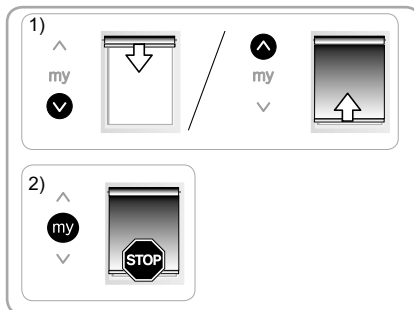

3.2. ФУНКЦИЯ СТОП

Полотно конструкции находится в движении.

- **Кратковременно** нажмите клавишу **my**: Полотно автоматически остановится.

3.3. ПРОМЕЖУТОЧНОЕ ПОЛОЖЕНИЕ (my)

Помимо верхнего и нижнего положений в Sonesse 50 можно запрограммировать так называемое промежуточное положение (my).

Для использования промежуточного положения (my):

- **Кратковременно** нажмите клавишу **my**: Полотно придет в движение и остановится в промежуточном положении (my).

ⓘ Для изменения или удаления промежуточного положения (my) см. главу «Дополнительные настройки».



3.4. ДОПОЛНИТЕЛЬНЫЕ НАСТРОЙКИ

3.4.1. Регистрация или изменение промежуточного положения (my)

- 1) Установите полотно конструкции в нужном промежуточном положении (my).
- 2) Нажмите клавишу **my** примерно на 5 с до выполнения полотном движения вверх и вниз: нужное промежуточное положение (my) запрограммировано.

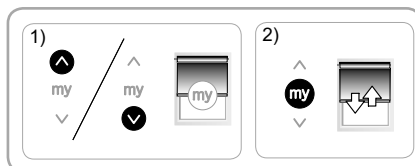

3.4.2. Удаление промежуточного положения (my)

- 1) Нажмите клавишу **my**: полотно придет в движение и остановится в промежуточном положении (my).
- 2) Снова нажмите на клавишу **my** и удерживайте ее до начала движения полотна: промежуточное положение (my) удалено из памяти.

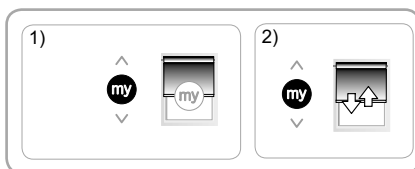

3.5. СОВЕТЫ И РЕКОМЕНДАЦИИ ПО ИСПОЛЬЗОВАНИЮ

3.5.1. Возможные неисправности Sonesse Ultra 50 RTS и методы их устранения

Ситуация	Возможные причины	Меры по устранению
Привод не работает.	Разряжен элемент питания пульта управления.	Проверьте заряд элемента питания и при необходимости замените его.
	Сработала защита привода от перегрева.	Дождитесь охлаждения привода.

Если привод по-прежнему не работает, обратитесь к специалисту по бытовым средствам механизации и автоматике.

3.5.2. Замена утерянного или поврежденного пульта управления Somfy

Для замены утерянного или сломанного пульта управления обратитесь к специалисту по бытовым средствам механизации и автоматике.

4. ТЕХНИЧЕСКИЕ ХАРАКТЕРИСТИКИ

Сетевое питание	230 В ~ 50 Гц	120 В ~ 60 Гц	220 В ~ 60 Гц
Частота радиосигнала	433,42 МГц		447,7 МГц
Температура эксплуатации	от 0°C до +60°C		
Степень защиты	IP 31		
Уровень безопасности	Класс I		
Максимальное число пультов управления	12		
Максимальное число датчиков	3		



Настоящим компания Somfy SAS, зарегистрированная в F-74300 г. Клуз, Франция, заявляет, что привод, к которому относится данное руководство, маркированный на напряжение питания 230 В / 50 Гц и эксплуатируемый в соответствии с настоящим руководством, соответствует основным требованиям Директивы по машинному оборудованию **2006/42/ЕС** и Директивы по электромагнитной совместимости **2014/53/ЕС**.

Полный текст Сертификата соответствия Европейского союза доступен по адресу www.somfy.com/ce.

Антуан Крезе, руководитель отдела приемки, действующий от имени директора по коммерции, г. Клуз, Франция, январь 2017 г.

ORİJİNAL KILAVUZ

Bu talimatlar, tork ve hız değişimlerine bakılmaksızın tüm Sonesse Ultra 50 RTS ve Sonesse Ultra 50 RTS RH motorlar için geçerlidir.

CONTENTS

1. Önemli ön bilgiler	65	3. Kullanım ve bakım	71
1.1 Uygulama alanları	65	3.1. Yukarı ve Aşağı tuşları	71
1.2 Sorumluluk	66	3.2. DURDUR fonksiyonu	71
2. Montaj	66	3.3. Favori pozisyon (my)	72
2.1. Montaj	66	3.4. Ek ayarlar	72
2.2. Kablo tesisatı	67	3.5. Kullanım için ipuçları ve tavsiyeler	72
2.3. Devreye alma	68	4. Teknik özellikler	73
2.4. Montaj için ipuçları ve tavsiyeler	69		

Sonesse Ultra 50 RTS motor, iç mekanda kullanım için geliştirilmiştir.

Sessiz çalışması sayesinde konforlu ve ergonomik bir kullanım sağlar.

Daha fazla bilgi için ve iç mekan uygulamanızın akustik performansını optimize etmek için bir Somfy yetkilisine başvurunuz.

1. ÖNEMLİ ÖN BİLGİLER

1.1 UYGULAMA ALANLARI

Sonesse 50 motor, iç mekan uygulamalarında (stor perde ve projeksiyon perdeleri) kullanılmak üzere tasarlanmıştır.

Sonesse 50 motor, çok şeritli stor perdelerin çalıştırılması için tasarlanmıştır.

Sonesse 50 motor, birbiriyle ara bir braket ile bağlanan birden fazla stor perdenin aynı anda çalıştırılması için tasarlanmıştır.

Sonesse 50 motor, dengeleme yayı ile kullanılmak üzere tasarlanmamıştır.

Uygulama alanları dışındaki her türlü kullanım yasaktır.

Sonesse 50 motor, özellikle dış mekan uygulamalarında (örn. dış mekan dikey stor perdeler, panjurlar, vb.) kullanılmamalıdır.

Bu tür mekanizmalar ve ev otomasyonu konusunda uzman olması gereken tesisatçının, motor mekanizmalı ürünün monte edildiği ülkede iç mekan storlarıyla ilgili EN 13120 gibi geçerli standartlara uygun şekilde monte edildiğinden emin olması gerekir.

1.2 SORUMLULUK

Motoru monte etmeden ve kullanmadan önce lütfen **çalıştırma ve montaj kılavuzunu dikkatli bir şekilde okuyunuz**. Bu kılavuzda belirtilen talimatlara ilaveten ekteki **Güvenlik talimatları** dokümanında ayrıntılı olarak açıklanmış tüm talimatlara da aynı şekilde uyulması zorunludur.

Motor, bu tür mekanizmalar ve ev otomasyonu konusunda uzman biri tarafından Somfy'nin talimatları ve kullanılacağı ülkede geçerli olan yönetmelikler doğrultusunda monte edilmelidir.

Motoru yukarıda açıklanan uygulama alanları dışında kullanmak yasaktır. Bu tür bir kullanım durumu ve bu kılavuzda ve ekli **Güvenlik talimatları** dokümanında verilen talimatlara uyulmaması durumu, Somfy'yi her türlü sorumluluktan muaf tutar ve garantiyi geçersiz kılar.

Montajcı müşterilerini motorun çalışma ve bakım koşulları hakkında bilgilendirmelidir ve motoru monte ettikten sonra kullanım ve bakımla ilgili talimatlar ve ekli **Güvenlik talimatları** dokümanını vermelidir. Motor üzerindeki herhangi bir Satış Sonrası Hizmeti, bu tür mekanizmalar ve ev otomasyonu konusunda uzman biri tarafından yapılmalıdır.

Motorun montajı sırasında bir tereddüt olduğunda veya daha fazla bilgi gerektiğinde bir Somfy yetkilisine başvurunuz veya www.somfy.com adresindeki internet sitemizi ziyaret ediniz.



Güvenlik uyarısı!



Dikkat!



Bilgi





Yukarı





Aşağı

2. MONTAJ

 Motoru monte edecek bu tür mekanizmalar ve ev otomasyonu konusunda uzman kişinin uyması **gerekli** talimatlar.

 Motoru asla düşürmeyiniz, delmeyiniz, suyun içine batırmayınız veya motora vurmuyunuz.

 Her motor için ayrı bir kumanda noktası takınız.

 Optimum sessiz bir çalışma sağlamak için motor, aksesuarlar, boru ve boru uçları arasındaki mekanik oynaklıkların maksimum düzeyde azaltılması gerekir.

2.1. MONTAJ

2.1.1. Motorun hazırlanması

Borunun iç çapının 47 mm'den daha büyük olduğunu kontrol ediniz.

1) Motoru silindir borusuna takmak için gerekli aksesuarları yerleştiriniz:

• Halkayı **a**, motor dişlisini **b** ve durdurma dişlisini **c** motora takınız.

Durdurma dişlisi, 1,5 ila 1,8 Nm arasında bir tork ile sıkılmalıdır.

2) Motor kafasının iç kenarı ile motor dişlisinin kenarı arasındaki uzunluğu (L_1) ölçünüz.

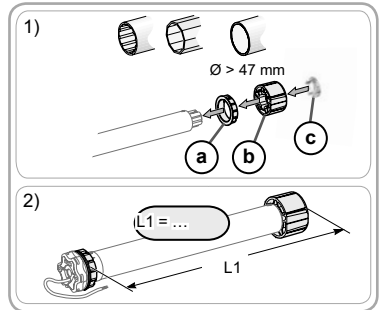

2.1.2. Borunun hazırlanması

1) Motor mekanizmalı ürüne bağlı olarak silindir borusunu istenilen uzunlukta kesiniz.

2) Silindir borusunun çapağını alınız ve talaşları temizleyiniz.

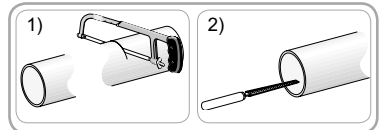

2.1.3. Motor/boru montajı

- 1) Motoru silindir borusunun içine kaydırınız.
- 2) Silindir borusunun içerisinde hareket etmesini önlemek için motor dişlisi yerine sabitlenmelidir:

- Bu, silindir borusunun 4 x Ø 5 mm sac vidaları ile motor dişlisine sabitlenmesiyle veya silindir borusuna bakılmaksızın motor dişlisinin dış kenarından 5 mm - 15 mm uzağa 4 x Ø 4,8 mm çelik pop perçinlerin takılmasıyla gerçekleştirilebilir.

 Vidalar veya pop perçinler motor üzerine değil sadece motor dişlisi üzerine sabitlenmelidir.

- 3) Uç başlığı, silindir borusunun içine kaydırınız ve grubun sağlam olduğundan emin olunuz.

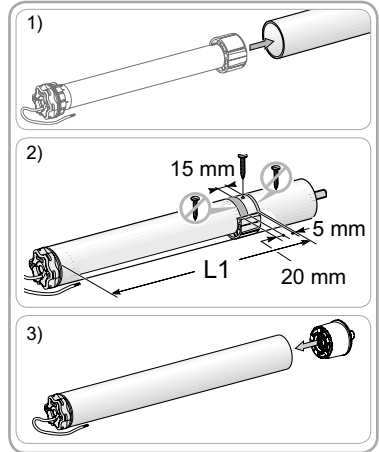

2.1.4. Motor/boru grubunun montajı

 Motor mekanizmalı ürün, braketler arasında sıkıştırılmamalıdır.

- 1) Motor/boru grubunu uç braketine **f** ve motor braketine **g** takınız ve sabitleyiniz:

 Motor/boru grubunun, uç braketine sabitlenmiş olduğunu kontrol ediniz. Bu işlem, motor/boru grubunun stor perde alt limit pozisyonuna ulaştığında uç braketine tespit edildiği yerden çıkmasının önlenmesi olanağı sağlar.

- 2) Yıldız başlı motorlar için durdurma halkasının **h** yerinde olduğundan emin olunuz.

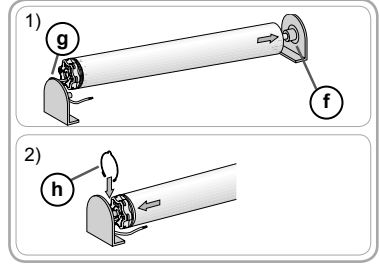

2.2. KABLO TESİSATI

- ⚠ Metalik bir yüzeyden geçen kablolar, bir yalıtım malzemesi veya kablo kılıfı kullanılarak korunmalı ve izole edilmelidir.
- ⚠ Hareketli parçalarla temas etmesini engellemek için kabloları bağlayınız.
- ⚠ Sonesse Ultra 50 üzerindeki kablo çıkarılabilir. Hasar görmüşse aynı türde bir kablo ile değiştiriniz.
-  Motor güç besleme kablosu ulaşılabilir olmalıdır: Kolayca değiştirebilmek mümkün olmalıdır.

- Güç beslemesini kesiniz.
- Aşağıdaki tabloda verilen bilgiler doğrultusunda motoru bağlayınız:

	Nötr (N)	Akımlı (L)	Toprak (⊥)
120V ~ 60 Hz	Beyaz	Siyah	Yeşil
230V ~ 50 Hz	Mavi	Kahverengi	Sarı/Yeşil
220V ~ 60 Hz			

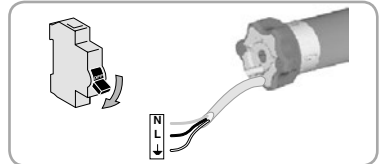

ABD PIGTAIL KONNEKTÖR KABLOSU			
	Nötr (N)	Akımlı (L)	Toprak (⊥)
120V -60 Hz	Beyaz	Siyah	Yeşil

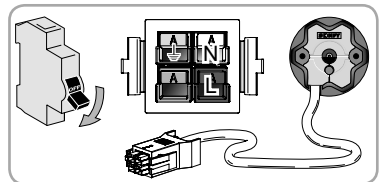

2.3. DEVREYE ALMA

2.3.1. RTS kumanda noktasının önceden programlanması

1) Güç beslemesini açınız.

2) RTS kumanda noktasında **Λ** ve **V** tuşlarına aynı anda basınız: Motor mekanizmalı ürün yukarı ve aşağı (hızlı kaldırma ve indirme) hareket eder ve RTS kumanda noktası motorda önceden programlanır.

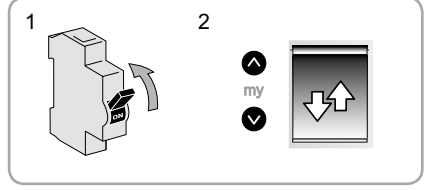

2.3.2. Dönüş yönünün kontrol edilmesi

1) RTS kumanda noktasında **Λ** tuşuna basınız:

- a) Motor mekanizmalı ürün yukarı hareket ederse (a) dönüş yönü doğrudur: "Limitlerin ayarlanması" başlıklı bölüme gidiniz.
- b) Motor mekanizmalı ürün aşağı hareket ederse (b) dönüş yönü yanlıştır: Bir sonraki adıma geçiniz.

2) Motor mekanizmalı ürün yukarı ve aşağı hareket edene kadar RTS kumanda noktasında **my** tuşuna basınız: Dönüş yönü değiştirilmiştir.

3) Dönüş yönünü kontrol etmek için RTS kumanda noktasında **Λ** tuşuna basınız.

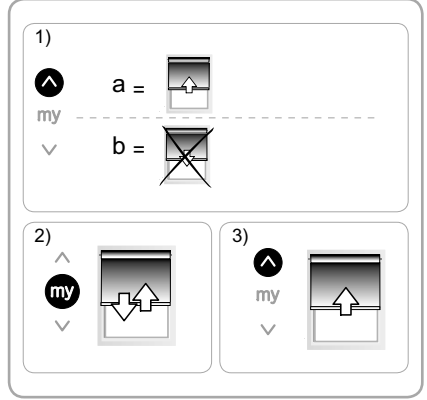

2.3.3. Limitlerin ayarlanması

i Limitler herhangi bir sırada ayarlanabilir.

- 1) Motor mekanizmalı ürünü, **Λ** tuşuna basarak durmasını istediğiniz üst limit noktasına getiriniz.
- 2) Motor mekanizmalı ürün hareket edene kadar **my** ve **V** tuşlarına aynı anda basınız.

Üst limit hafızaya alınır.

3) Motor mekanizmalı ürün, istenilen alt limite ulaşana kadar **my** tuşuna basınız. Gerekliyse motor mekanizmalı ürünün pozisyonunu **Λ** ve **V** tuşlarını kullanarak ayarlayınız.

4) Motor mekanizmalı ürün hareket edene kadar **my** ve **Λ** tuşlarına aynı anda basınız.

Alt limit hafızaya alınır. Motor mekanizmalı ürün yukarı hareket eder ve kaldırılan pozisyonda durur.

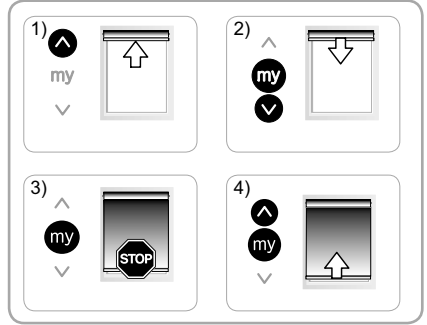

2.3.4. Ayarın onaylanması

Limitlerin onaylanması için motor mekanizmalı ürün yukarı ve aşağı hareket edene kadar **my** tuşuna basınız.

Limitler programlanır.

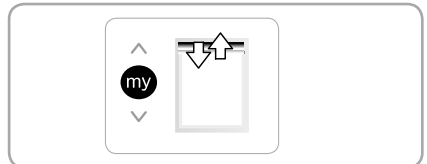

2.3.5. RTS kumanda noktasının kaydedilmesi

Motor mekanizması programlama modundayken:

-- Programlanacak RTS kumanda noktasında PROG tuşuna hızlıca basınız.

→Motor mekanizmalı ürün yukarı ve aşağı hareket eder: Bu RTS kumanda noktası, motor mekanizmasında programlanır.

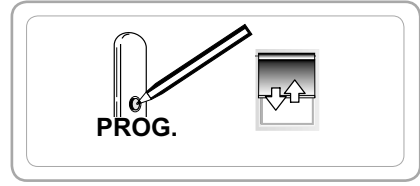

ⓘ Motor mekanizması programlama modunda değilse 2.3.1 adımını tekrarlayınız ve sonra 2.3.4 adımını gerçekleştiriniz.

2.3.6. Somfy kumanda noktalarının ve sensörlerin eklenmesi/çıkarılması

İlgili kılavuza bakınız.

2.4. MONTAJ İÇİN İPUÇLARI VE TAVSİYELER

2.4.1. Sonesse Ultra 50 RTS ile ilgili sorular

Gözlemler	Olası nedenler	Çözümler
Motor mekanizmalı ürün çalışmıyor.	Kablo tesisatı yanlış.	Kablo tesisatını kontrol ediniz ve gerekiyorsa değiştiriniz.
	Motor termal koruma modunda.	Motorun soğumasını bekleyiniz.
	Kumanda noktası pili zayıf.	Pilin zayıf olup olmadığını kontrol ediniz ve gerekiyorsa değiştiriniz.
	Kumanda noktası uyumlu değil.	Uyumluluğu kontrol ediniz ve gerekiyorsa kumanda noktasını değiştiriniz.
	Kullanılan kumanda noktası motorda programlanmamış.	Programlanmış bir kumanda noktası kullanınız veya bu kumanda noktasını kaydediniz.
Motor mekanizmalı üründen ses geliyor:	Motor dişlisi ve halka boru için uygun değil.	Motor dişlisini ve halkayı değiştiriniz
	Motor mekanizmalı ürün braketler arasında sıkışmış	Braketler arasındaki hareketliliği arttırınız
	Boruda talaş ve vidalar var.	Silindir borusunu temizleyiniz.
Motor mekanizmalı ürün çok erken veya çok geç duruyor.	Motor mekanizmalı ürünün limitlerinde sapma oluyor.	Limitleri yeniden ayarlayınız.

2.4.2. Limitlerin yeniden ayarlanması

Üst limitin yeniden ayarlanması

- 1) Motor mekanizmalı ürünü, yeniden ayarlanacak limite getirmek için **Λ** tuşuna basınız.
- 2) Motor mekanizmalı ürün yukarı ve aşağı hareket edene kadar **Λ** ve **V** tuşlarına aynı anda basınız.
- 3) Motor mekanizmalı ürünü istenilen yeni pozisyona hareket ettirmek için **Λ** veya **V** tuşuna basınız.
- 4) Yeni limiti onaylamak için motor mekanizmalı ürün yukarı ve aşağı hareket edene kadar **my** tuşuna basınız.

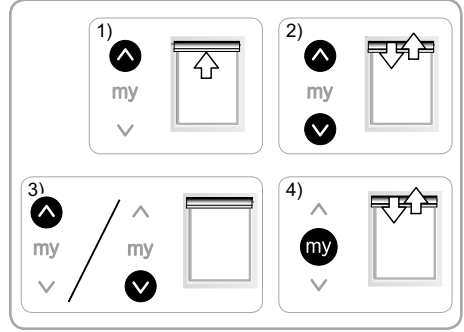

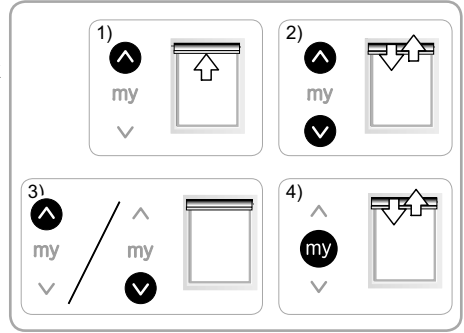

Alt limitin yeniden ayarlanması

- 1) Motor mekanizmalı ürünü, yeniden ayarlanacak limite getirmek için **V** tuşuna basınız.
- 2) Motor mekanizmalı ürün yukarı ve aşağı hareket edene kadar **Λ** ve **V** tuşlarına aynı anda basınız.
- 3) Motor mekanizmalı ürünü istenilen yeni pozisyona hareket ettirmek için **Λ** veya **V** tuşuna basınız.
- 4) Yeni limiti onaylamak için motor mekanizmalı ürün yukarı ve aşağı hareket edene kadar **my** tuşuna basınız.



2.4.3. Kaybedilmiş veya kırılmış Somfy kumanda noktasının değiştirilmesi

 Akım kesme işlemini sadece sıfırlanacak motorda gerçekleştiriniz.

 Bu sıfırlama işlemiyle tüm lokal kumanda noktaları silinir; ancak tüm sensörler, limit ayarları ve favori pozisyon muhafaza edilir.

- 1) Motor mekanizmalı ürünü orta yüksek pozisyonda konumlandırınız.
- 2) Güç beslemesini 2 saniye boyunca kesiniz.
- 3) Güç beslemesini 5 saniye ila 15 saniye arasında açınız.
- 4) Güç beslemesini 2 saniye boyunca kesiniz.
- 5) Güç beslemesini açınız: Motor mekanizmalı ürün birkaç saniye hareket eder. (Motor, üst veya alt limit pozisyonundaysa kısa bir yukarı ve aşağı hareketi gerçekleştirecektir).
- 6) Motor mekanizmalı ürün yukarı ve aşağı hareket edene kadar yeni kumanda noktasında PROG tuşuna basınız: Yeni kumanda noktası programlanır ve tüm diğer kumanda noktaları silinir.

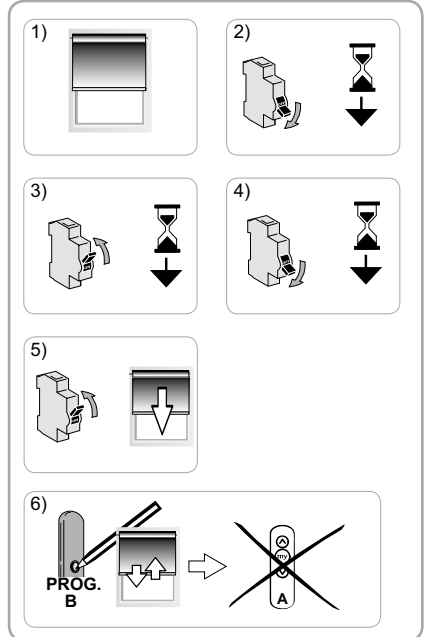

2.4.4. Orijinal konfigürasyona sıfırlama

 Akım kesme işlemini sadece sıfırlanacak motorda gerçekleştiriniz.

 Bu sıfırlama işlemiyle tüm kumanda noktaları, tüm sensörler ve tüm limit ayarları silinir ve motorun favori pozisyonu (my) sıfırlanır.

- 1) Motor mekanizmalı ürünü orta yüksek pozisyonda konumlandırınız.
 - 2) Güç beslemesini 2 saniye boyunca kesiniz.
 - 3) Güç beslemesini 5 saniye ila 15 saniye arasında açınız.
 - 4) Güç beslemesini 2 saniye boyunca kesiniz.
 - 5) Güç beslemesini açınız: Motor mekanizmalı ürün birkaç saniye hareket eder. (Motor, üst veya alt limit pozisyonundaysa kısa bir yukarı ve aşağı hareketi gerçekleştirecektir).
 - 6) Motor mekanizmalı ürün iki defa yukarı ve aşağı hareket edene kadar Somfy lokal kumanda noktasında PROG tuşuna **yaklaşık 7 saniye boyunca** basınız:
 - Motor mekanizması orijinal konfigürasyonuna sıfırlanır.
- Devreye alma prosedürünü tekrarlayınız (**Devreye alma** bölümüne bakınız).

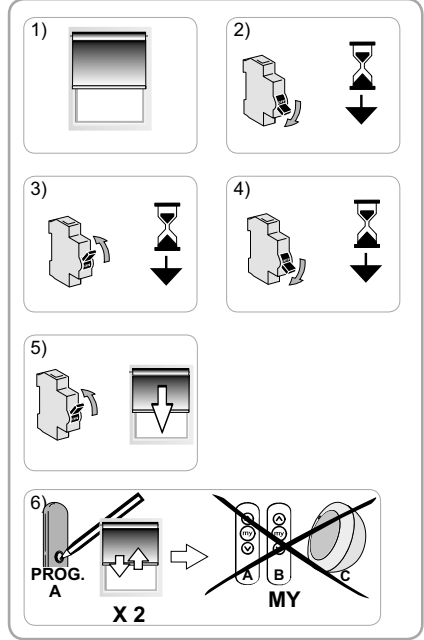

3. KULLANIM VE BAKIM

 Bu motor herhangi bir bakım işlemi gerektirmez.

 Malların ve kişilerin korunması için Somfy motorları termal koruma ile donatılmıştır ve bunlar, aşırı ısınma durumunda motoru durdurur.

Bu korumanın sürekli tekrarlanması, motor performansını düşürebilir.

Motor termal koruma moduna geçerse montajınızı kontrol ediniz ve motorun kullanım amacına uygun şekilde sınıflandırılmış olup olmadığını kontrol ediniz.

Normal bir montaj, bu korumanın devreye girmesini sağlamaz.

Limitlerde sapma olmasını önlemek için güç beslemesini 1 haftadan daha uzun süre kesmeyiniz.

3.1. YUKARI VE AŞAĞI TUŞLARI

Λ veya **V** tuşuna basılması, motor mekanizmalı ürünü tamamen yukarı veya aşağı hareket ettirir.

3.2. DURDUR FONKSİYONU

Motor mekanizmalı ürün hareket halindedir.

- **Kısaca my** üzerine basınız: Motor mekanizmalı ürün otomatik olarak durur.

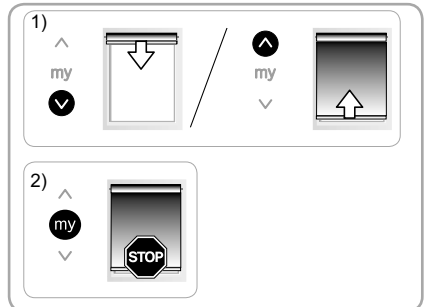

3.3. FAVORİ POZİSYON (my)

Üst pozisyon ve alt pozisyon dışında "favori konum (my)" adı verilen bir ara pozisyon Sonesse 50'de kaydedilebilir.

Favori pozisyonu (my) kullanmak için:

- **Kısaca my** üzerine basınız: Motor mekanizmalı ürün hareket etmeye başlar ve favori pozisyonda (my) durur.

i Favori pozisyonu (my) değiştirmek veya silmek için "Ek ayarlar" bölümüne bakınız.

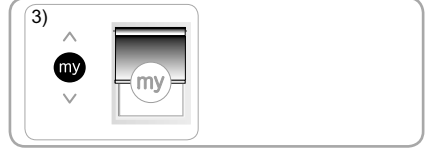

3.4. EK AYARLAR

3.4.1. Favori pozisyonun (my) kaydedilmesi veya değiştirilmesi

- 1) Motor mekanizmalı ürünü istenilen favori pozisyona (my) getiriniz.
- 2) Motor mekanizmalı ürün yukarı ve aşağı hareket edene kadar yaklaşık 5 saniye boyunca **my** üzerine basınız: İstenilen favori pozisyon (my) programlanmıştır.

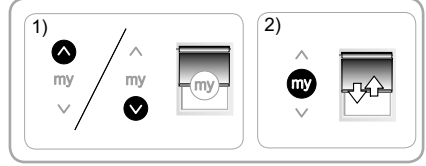

3.4.2. Favori pozisyonun (my) silinmesi

- 1) **my** üzerine basınız: Motor mekanizmalı ürün hareket etmeye başlar ve favori pozisyonda (my) durur.
- 2) Motor mekanizmalı ürün hareket edene kadar **my** üzerine basınız: Favori pozisyon (my) silinir.

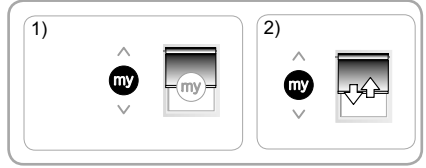

3.5. KULLANIM İÇİN İPUÇLARI VE TAVSİYELER

3.5.1. Sonesse Ultra 50 RTS ile ilgili sorular

Gözlemler	Olası nedenler	Çözümler
Motor mekanizmalı ürün çalışmıyor.	Kumanda noktası pili zayıf.	Pilin zayıf olup olmadığını kontrol ediniz ve gerekiyorsa değiştiriniz.
	Motor termal koruma modunda.	Motorun soğumasını bekleyiniz.

Motor mekanizmalı üründeki sorun hala devam ediyorsa bu tür mekanizmalar ve ev otomasyonu konusunda uzman bir kişiye başvurunuz.

3.5.2. Kaybedilmiş veya kırılmış Somfy kumanda noktasının değiştirilmesi

Kaybedilmiş veya kırılmış bir kumanda noktasını değiştirmek için bu tür mekanizmalar ve ev otomasyonu konusunda uzman bir kişiye başvurunuz.

4. TEKNİK ÖZELLİKLER

Güç beslemesi	230V ~ 50 Hz	120V ~ 60 Hz	220V ~ 60 Hz
Radyofrekans	433.42 MHz		447.7 MHz
Çalışma sıcaklığı	0°C + 60°C arası		
Koruma sınıfı	IP 31		
Güvenlik seviyesi	Sınıf I		
Maksimum kumanda noktası sayısı	12		
Maksimum sensör sayısı	3		



Üretici olarak, Somfy SAS, F-74300 CLUSES, bu talimatlara göre kullanılan ve giriş gerilimi 230V~50Hz olarak işaretlenmiş motorların, geçerli Avrupa Direktiflerinin ve özellikle de **2006/42/EC** sayılı Makineler Direktifinin ve **2014/53/EU** sayılı Radyo Direktifinin temel gereksinimlerini karşıladığını beyan eder.

AB Uygunluk beyanının komple metni www.somfy.com/ce internet adresinde kullanımınıza sunulmuştur.

Antoine Crézé, Onay müdürü, Etkinlik müdürünün adına hareket etmektedir, Cluses, 02/2017.

Somfy SAS

50 avenue du Nouveau Monde
F - 74300 Cluses

www.somfy.com

somfy®